

Режим установок

Нажав на клавишу "SET", Вы откроете экран режима установок.

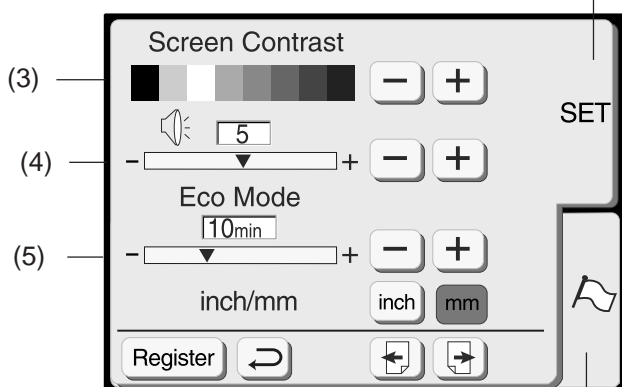
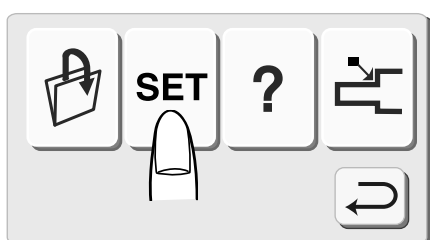
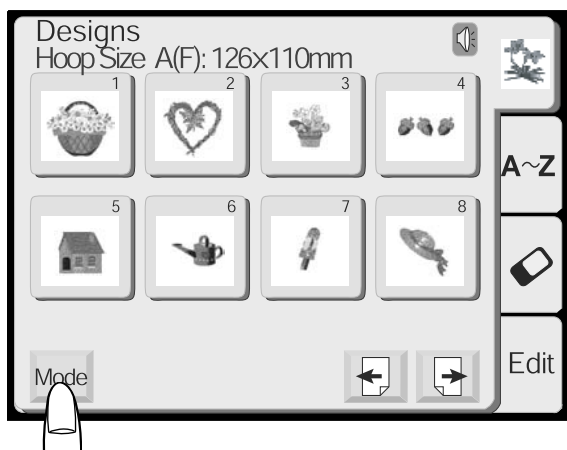

- (1) Клавиша "SET"**
Нажмите клавишу "Установки" для нахождения установок машины.
- (2) Клавиша "Флаг" (Выбор языка)**
Нажмите клавишу "Флаг" и выберите язык, на котором будет подаваться информация. Вы сможете выбрать один из 11 языков.
- (3) Контраст экрана**
При необходимости контраст экрана можно отрегулировать. Нажмите клавишу **+** "Плюс" для увеличения контрастности, клавишу **-** "Минус" - для уменьшения контрастности.
- (4) Звуковой контроль**
Громкость звукового сигнала можно менять. Уровень громкости изменяется от 0 до 10, базовая установка громкости - 5.
Для увеличения громкости, нажмите клавишу **+** "Плюс", для уменьшения **-** "Минус".
При установке 0 звуковой сигнал отключается.
- (5) Экономичный режим**
После включения питания, если машина не работает, включается экономичный режим. Экран дисплея станет темным, подсветка выключится.
Как только Вы дотронетесь до экрана, включится подсветка и экран станет ярким. Можно устанавливать таймер включения экономичного режима от 1 до 30 минут. Базовая установка - 10 минут.

Как установить таймер экономичного режима:

Для увеличения временного интервала нажмите клавишу **+** "Плюс".

Для уменьшения временного интервала нажмите клавишу **-** "Минус".

Чтобы выключить экономичный режим, удерживайте клавишу **+** "Плюс" до тех пор, пока в окошке не появится надпись "OFF".

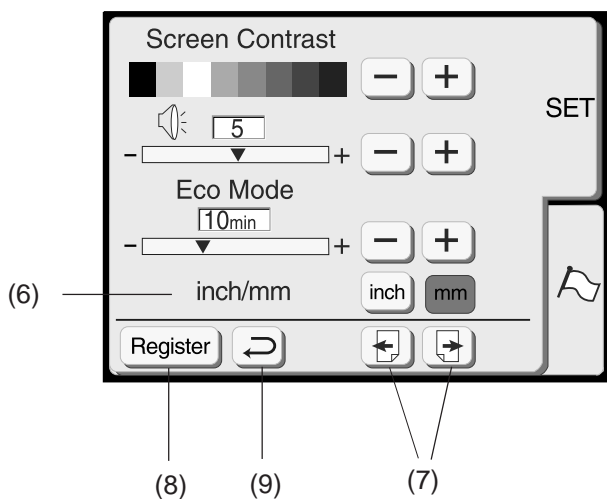

- (6) Дюймы/миллиметры**
 Вы можете изменить настройки машины и делать изменения в мм или дюймах по Вашему желанию, нажав на клавишу "дюймы" или "мм". Первоначально настройки машины даны в мм.

ПРИМЕЧАНИЕ:

Длина стежка и его ширина всегда указываются в мм, не смотря на установки машины в мм или дюймах.

- (7) Клавиша смены страниц**
 Вы сможете перелистывать страницы при помощи клавиши смены страниц. Нажмите клавишу "вперед" для просмотра следующей страницы. Нажмите клавишу "назад" для просмотра предыдущей страницы.
- (8) Клавиша подтверждения**
 Нажмите на эту клавишу для введения установок в машину и вернитесь к предыдущему экрану.
- (9) Клавиша возврата**
 Нажмите на эту клавишу для возврата к предыдущему экрану без сохранения изменений в настройках.

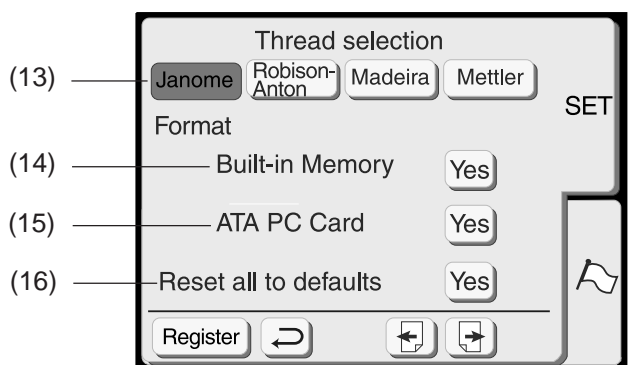
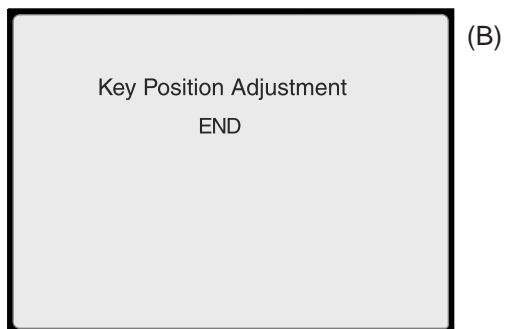
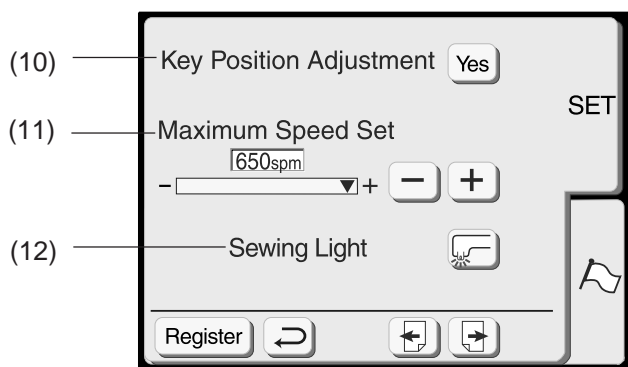

(10) Изменение положений клавиш

Если, на ваш взгляд, клавиши на панели не симметрично или неправильно расположены, Вы можете изменить их положение на экране.

Когда вы нажмете на клавишу "Yes", появится окно (A). Слегка нажимайте пальцем на черный знак плюс +, появляющийся поочередно. Когда Вы нажмете на последний знак плюс +, появится окно (B).

При нажатии на клавишу подтверждения, окно закроется, вернется обычная заставка с новыми измененными установками.

Если нет желания изменять установки, нажмите на клавишу .

(11) Максимальная скорость вышивки

Максимальная скорость вышивки может меняться от 400 до 650 ст./мин. Первоначальная установка на машине - 650 ст./мин.

Нажмите клавишу "Минус" для уменьшения максимальной скорости. Для увеличения скорости нажмите "Плюс".

ПРИМЕЧАНИЕ:

Уменьшайте скорость вышивки при работе с плотным застилом. При высокой скорости может ухудшиться качество вышивки.

(12) Подсветка

Можно включить или выключить подсветку при помощи клавиши подсветки.

(13) Выбор ниток

Можно выбрать 4 марки вышивальных ниток. Нажмите клавишу с маркой ниток, которые Вы желаете использовать. Цвет нитки будет отображаться на клавише цвет/фрагмент вместе с названием цвета.

Форматирование памяти машины

Если внутренняя память или АТА РС карта не функционирует из-за поврежденного банка памяти, Вам необходимо обновить ее, отформатировав память машины.

(14) Чтобы отформатировать внутреннюю память, нажмите клавишу "Yes" напротив надписи "Встроенная память".

(15) Чтобы отформатировать АТА РС карту или Compact Flash, нажмите клавишу "Yes" напротив надписи "АТА РС карта".

ПРИМЕЧАНИЕ:

Во время форматирования сотрется вся записанная информация.

(16) Возврат к первоначальным установкам

Нажав на клавишу "Yes", Вы вернете машине все первоначальные установки за исключением языка (т.е. те установки, которые были в машине при продаже).

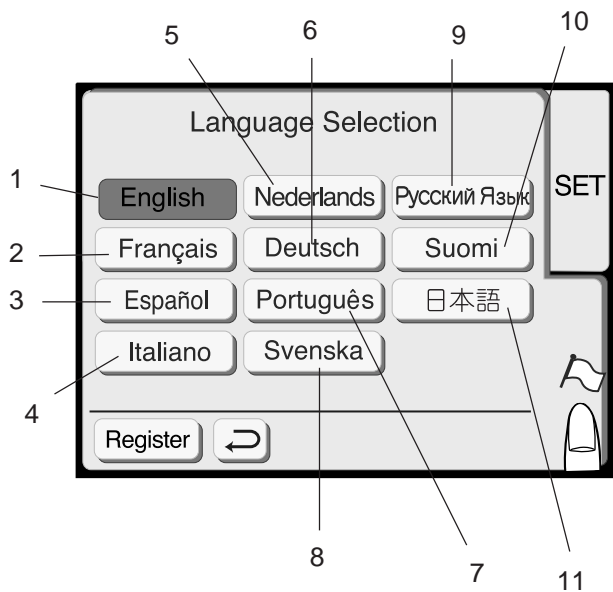

Выбор языка

Вы можете выбрать один из 11 языков, нажав на соответствующую клавишу.

- 1 Английский
- 2 Французский
- 3 Испанский
- 4 Итальянский
- 5 Датский
- 6 Немецкий
- 7 Португальский
- 8 Шведский
- 9 Русский
- 10 Финский
- 11 Японский

Клавиша помощи

На экране дается помощь по основным операциям на машине.

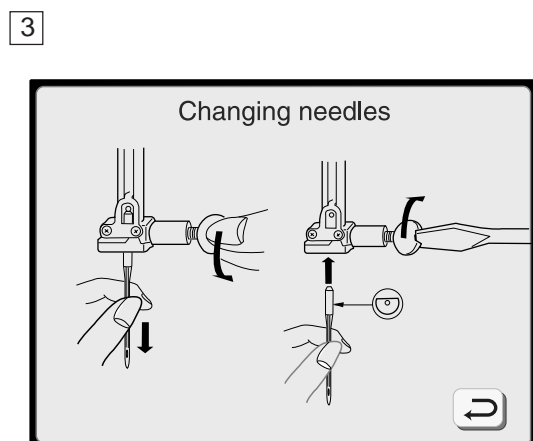
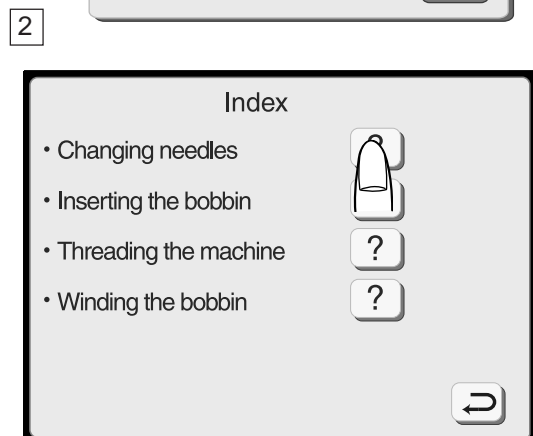
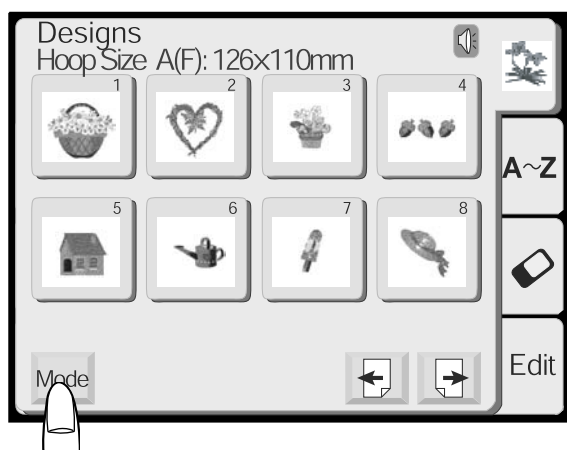

1 Нажмите клавишу "Mode", а затем - клавишу "Помощь".

2 Нажмите на один из вопросительных знаков в окне "Индекс".

3 На экране появится иллюстрированная подсказка на выбранную тему.

ПРИМЕЧАНИЕ:

Для возврата к предыдущему экрану нажмите на клавишу "Возврат".

Выбор образцов

Экран выбора образцов появляется на машине сразу же после ее включения.

В этом экране насчитывается 4 категории.

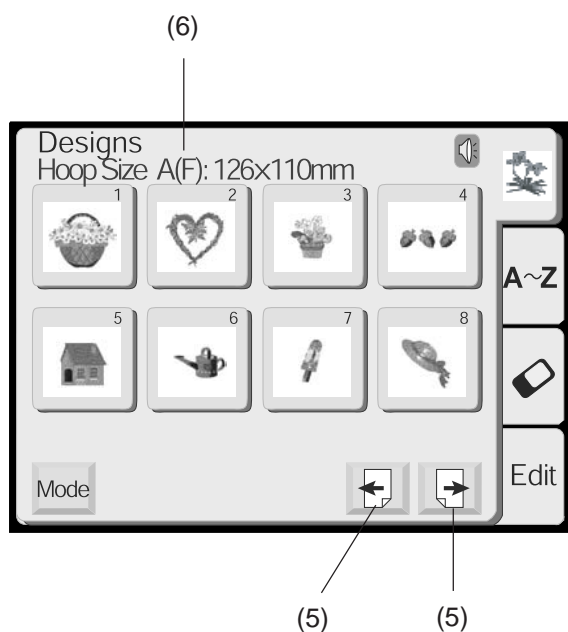
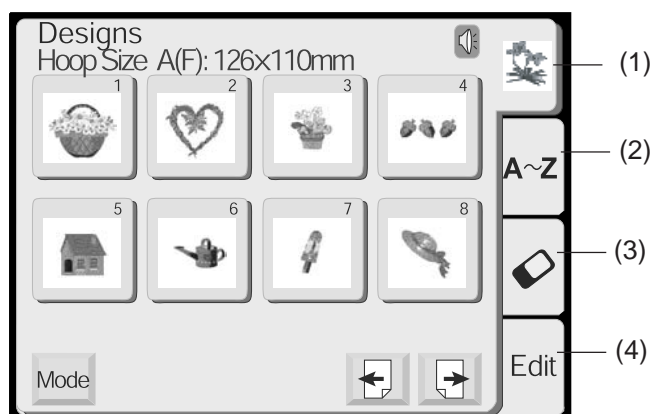

(1) Встроенные рисунки

В этой категории находятся 91 рисунок.

(2) Монограммы

Вы можете создавать монограммы из 2 и 3 букв при помощи трех различных шрифтов (Готического, Скрипт и Челтенхем).

(3) Рисунки на PC картах

Вы сможете вышивать рисунки, дополнительно записанные на PC картах, так же как и свои любимые рисунки, которые можно хранить на дискетах (Compact Flash).

(4) Редактирование

Функция редактирования позволит Вам изменять и комбинировать вышивальные рисунки.

(5) Клавиши смены страниц

Нажмите клавишу  для просмотра следующей страницы.

Нажмите клавишу  для просмотра предыдущей страницы.

(6) Размер пялец

Подходящие пяльцы и их размер появляются на экране в соответствии с выбранным рисунком.

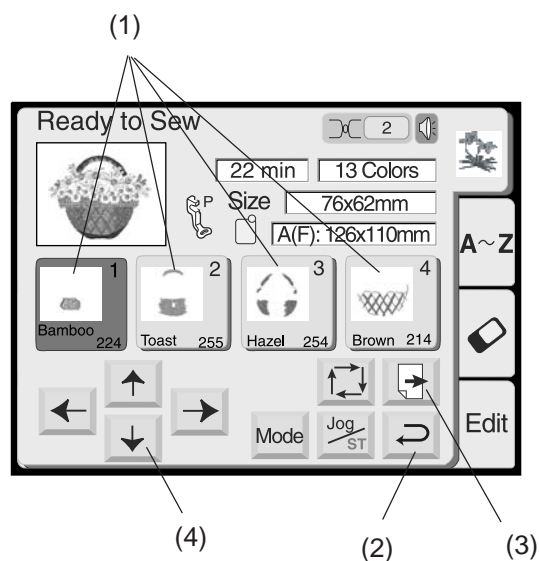
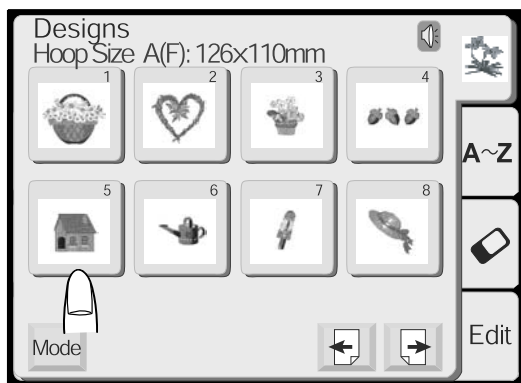

После того, как Вы выберете рисунок с вышивкой, на дисплее появится сам желаемый образец, а также его фрагменты, разбитые по цветам, с дополнительной информацией: время вышивки, количество необходимых ниток, размер рисунка, лапка и размер пялец.

(1) Клавиша цвета/фрагмент

На клавише указывается цвет нитки и последовательность вышивания каждого фрагмента. Во время работы, когда машина закончит вышивать один фрагмент рисунка, она автоматически остановится. Смените нитку и продолжайте вышивать будет вышит, клавиша на экране машины станет темного цвета .

Вышивка отдельных фрагментов путем пропуска

Вы можете вышить только какой-нибудь фрагмент рисунка, пропустив перед этим предыдущие фрагменты.

Перед тем, как начать вышивать, нажмите на экране клавишу Цвет/Фрагмент на тех фрагментах, которые Вы собираетесь пропустить. Эти фрагменты потемнеют и будут пропущены при вышивании.

(2) Клавиша возврата

Нажмите на эту клавишу для возврата в окно выбора образцов.

(3) Клавиша следующей страницы

Клавиша следующей страницы появляется тогда, когда просматривается много фрагментов. Нажмите на нее для просмотра остальных фрагментов рисунка.

(4) Клавиши центровки

Отрегулируйте положение пялец при помощи этих клавиш так, чтобы точка прокола иглы приходилась как раз на середину центральных линий на ткани.

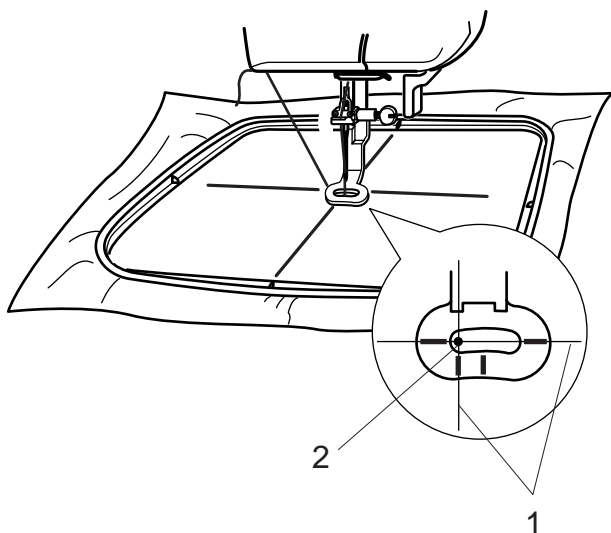

- 1 Точка прокола иглы
- 2 Центральные линии

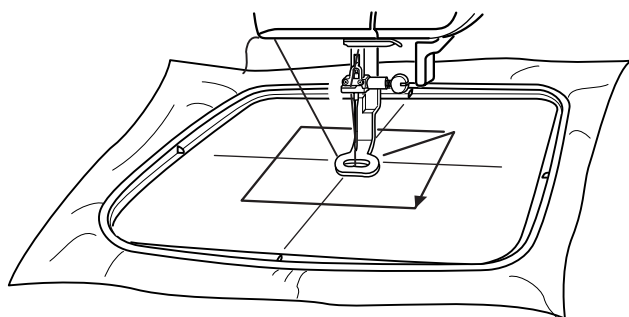
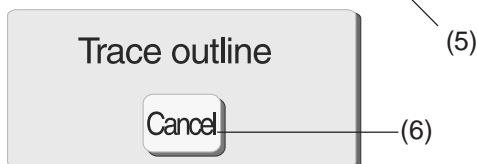
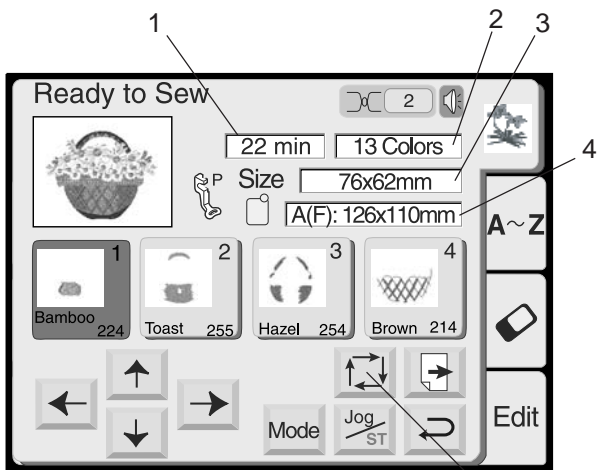

(5) Клавиша траектории

Нажав на эту клавишу, Вы сможете проверить реальный размер вышиваемой поверхности. Каретка проходит траекторию вышиваемого образца без формирования стежков. По окончании определения траектории каретка вернется в первоначальное положение, а на экране появится предыдущая информация.

(6) Клавиша отмены

Нажмите на клавишу для отмены выполнения режима определения траектории и возврата на экран предыдущей информации.

Информация на экране

Кроме выбранного рисунка на экране указывается приблизительно время создания вышивки в минутах, количество цветов, размер рисунка и пялец, которые следует использовать для этой вышивки, как показано на рисунке.

- 1 Время создания вышивки в минутах
- 2 Количество цветов
- 3 Размер рисунка
- 4 Пяльцы



(7) Клавиши Стежки Назад/Вперед

Когда начнется процесс вышивания, на экране пойдет отсчет стежков. Клавиша центровки исчезнет, а появятся клавиши стежков Назад/Вперед. При помощи этих клавиш можно передвинуть вышивальные пяльцы в то место, где нить выскочила или произошел ее обрыв.

Нажмите клавишу "Минус" для возврата пялец назад к предыдущей точке вышивки. При нажатии на эту клавишу пяльцы будут возвращаться каждый раз на 10 стежков назад.

Нажмите клавишу "Плюс" для перемещения пялец вперед. При нажатии на эту клавишу пяльцы будут перемещаться каждый раз на 10 стежков вперед.

(8) Клавиша центровки/остановки

Нажмите эту клавишу, для того, чтобы перед началом вышивания активизировать клавишу Назад/Вперед.

(9) Клавиша возврата каретки

Нажмите клавишу возврата каретки для возвращения ее в первоначальное положение после окончания вышивания.

ПРИМЕЧАНИЕ:

Перед тем, как выключить питание машины в режиме вышивки, всегда возвращайте каретку в первоначальное положение.

ВЫПОЛНЕНИЕ ВЫШИВКИ

Начало выполнения вышивки

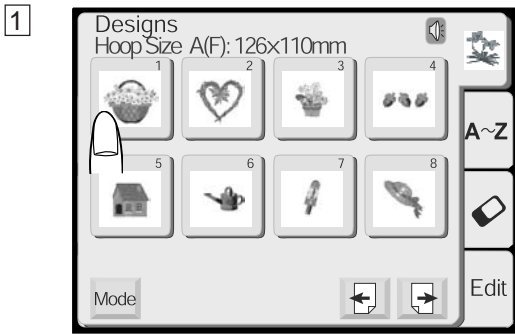

- 1 Выберите желаемый образец.

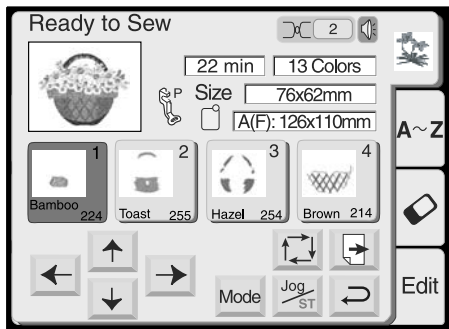

2 3 4

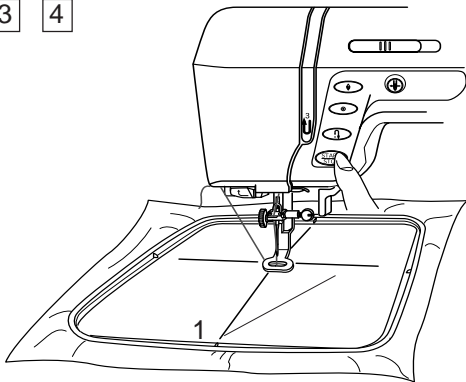

- 2 Опустите прижимную лапку, нажмите кнопку старт/стоп и прошейте 5-6 стежков. Снова нажмите на кнопку старт/стоп и остановите машину.

- 3 Поднимите прижимную лапку, обрежьте хвостик нити близко к точке начала вышивки и опустите прижимную лапку.

1 Кончик нити

- 4 Снова нажмите кнопку старт/стоп для продолжения вышивания. По окончании вышивания, машина остановится автоматически.

5



- 5 По окончании вышивания нажмите на клавишу Режим, затем на клавишу возврата каретки, чтобы каретка вернулась в первоначальное положение.

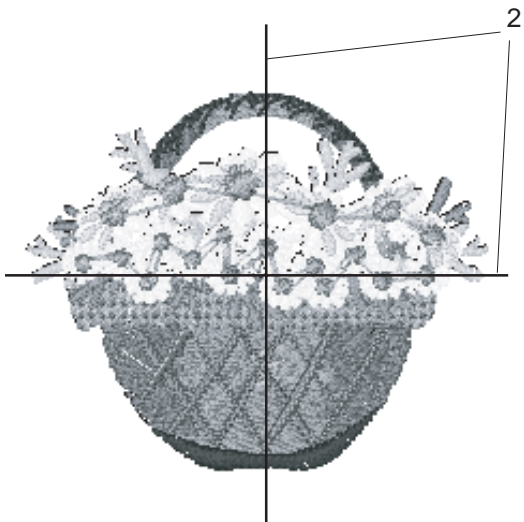

Результаты

Как показано на рисунке вышивальный образец выполняется строго по центральным линиям на ткани.

2 Центральные линии на ткани

ПРИМЕЧАНИЯ:

Расположение вышивального образца по центральным линиям указывается на шаблоне.

для создания вышивок с PC карт используйте прилагаемые к ним шаблоны для достижения правильного позиционирования рисунков.

Экран выбора монограмм

На экране выбора монограмм Вы можете набирать слова, нажимая прямо на клавиши с буквами.

После того, как Вы нажали клавишу с буквой, она запоминается машиной, а курсор передвигается направо.

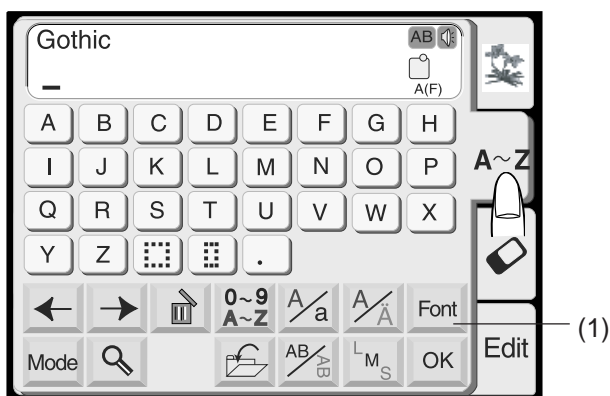

Клавиша шрифтов

Для создания монограмм Вы можете сменить шрифт при помощи клавиши шрифтов и выбрать один из шести предложенных.

(1) Клавиша шрифтов

На экране приводятся следующие шрифты.

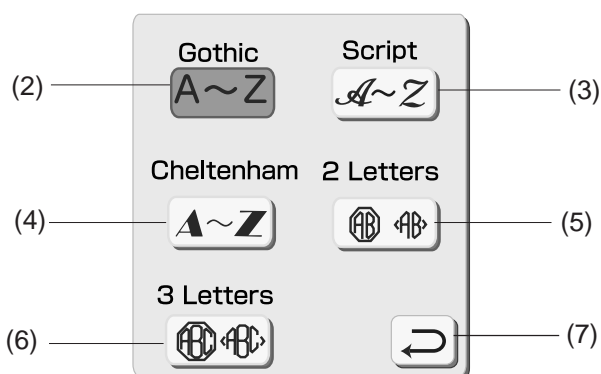

- (2) Готический шрифт
- (3) Скрипт шрифт
- (4) Челтенхем шрифт
- (5) 2-буквенный шрифт
- (6) 3-буквенный шрифт
- (7) Клавиша возврата

Если Вы нажмете клавишу возврата, на экране появится выбранный Вами шрифт.

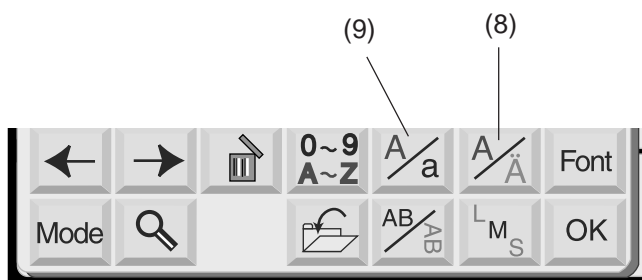

Европейские ударные буквы

Можно выбрать европейские ударные буквы, такие как Umlaut, при помощи клавиши .

(8) Клавиша для европейских ударных букв

Также возможно выбирать прописные и строчные буквы при помощи клавиши .

(9) Клавиша прописных и строчных букв

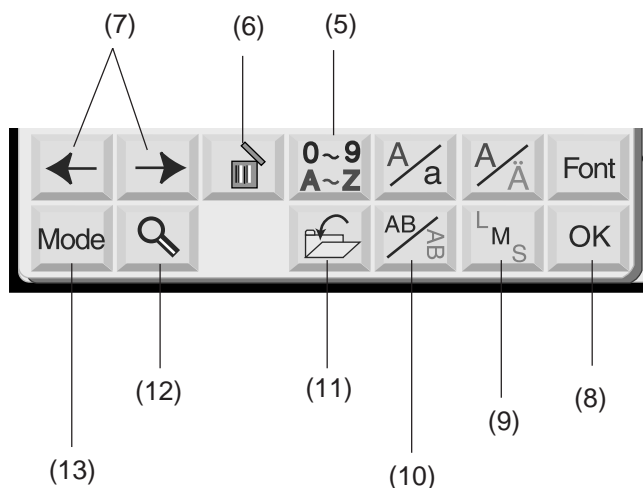

Клавиша число/символ

(5) Клавиша число/символ

При нажатии на эту клавишу появляются числа и символы. Для выбора числа или символа нажмите соответствующую клавишу.

Снова нажмите на эту клавишу для возврата в окно букв.

(6) Клавиша удаления

Знаки могут быть удалены, когда под ними находится курсор. Передвиньте курсор под букву, число или символ, которые надо удалить, и нажмите на клавишу удаления.

(7) Клавиши курсора

Передвигайте курсор направо или налево при помощи клавиш со стрелками.

Для добавления буквы/символа/числа в монограмму передвиньте и поставьте курсор под знак. Нажмите на клавишу с новой буквой, и она появится с левой стороны от подчеркнутого знака.

(8) Клавиша подтверждения

Выбранная монограмма из комбинации букв/чисел/символов подтверждается при помощи клавиши ОК. Как только эта клавиша нажата, экран меняется на Вышивальный экран.

(9) Клавиша размера буквы

У вас есть возможность выбора из трех размеров: большого, среднего и малого.

Установите размер монограммы перед началом выбора алфавита.

(10) Клавиша горизонтального/вертикального расположения

Вы можете выбрать направление вышивки либо горизонтально, либо вертикальное.

(11) Клавиша сохранения файла

Нажав на эту клавишу, Вы сможете сохранить запрограммированную монограмму. Перед Вами появится окошко Сохранения файла.

(12) Клавиша увеличения

Эта клавиша работает как увеличительное стекло - увеличивает квадратики букв/цифр для облегчения работы с ними.

Нажмите клавишу возврата - для перехода к обычному экрану.

(13) Клавиша режим

См. стр.19

1

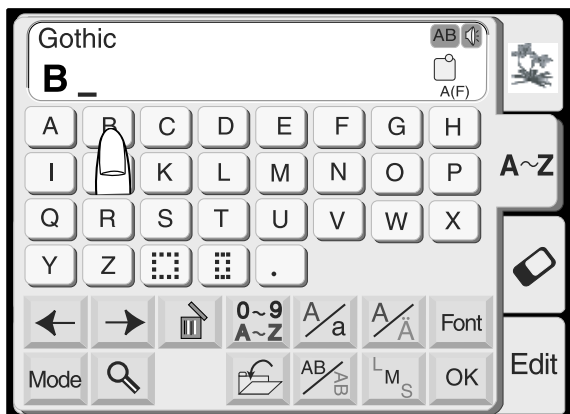

Вышивание монограмм

Пример: слово "Bear"

- 1 Нажмите на клавишу шрифтов и выберите готический шрифт. Выберите "B".

2



- 2 Нажмите клавишу  для выбора строчных букв.

3 4



- 3 Выберите "e", "a" и "r".
- 4 Нажмите клавишу подтверждения "OK".

5



- 5 На дисплее появится экран для вышивания.

Вы можете создать разноцветную монограмму, изменяя цвет нитки для каждой буквы, если будете нажимать клавишу смены цвета перед шитьем каждой буквы.

Машина будет останавливаться автоматически после каждой законченной буквы. Поменяйте цвет и продолжайте снова вышивать.

(1) Клавиша смены цвета

6



6

Используйте клавишу центровки для выравнивания положения пялец относительно центральным линиям.

- 1 Клавиша центровки
- 2 Центральные линии

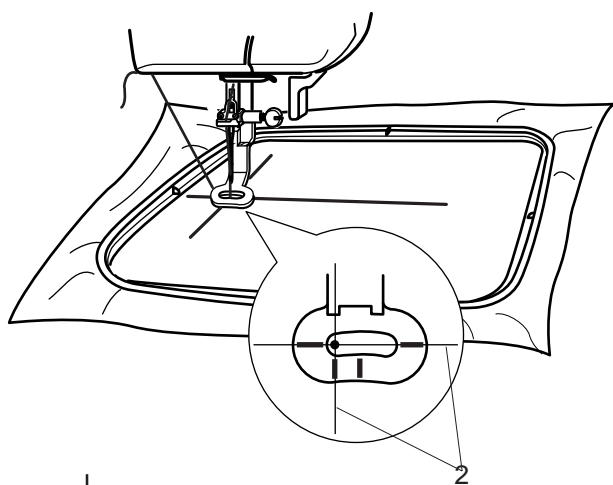

Опустите прижимную лапку, нажмите кнопку Старт/стоп и прошейте 5-6 стежков.

Снова нажмите на кнопку Старт/стоп и остановите машину.

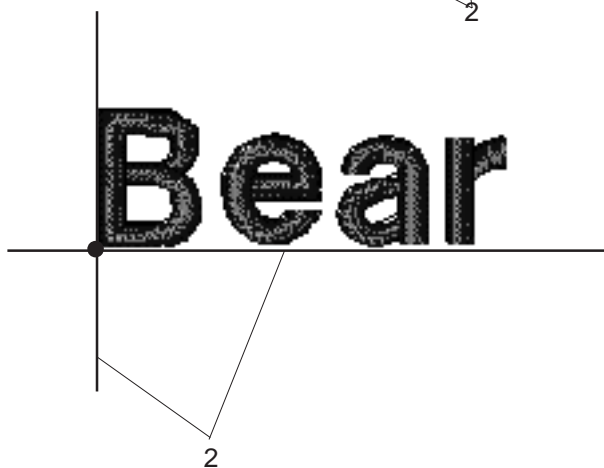

Поднимите прижимную лапку, отрежьте хвостик нити близко к точке начала шитья и опустите прижимную лапку.

Снова нажмите на кнопку Старт/стоп. По окончании вышивания, машина остановится автоматически.

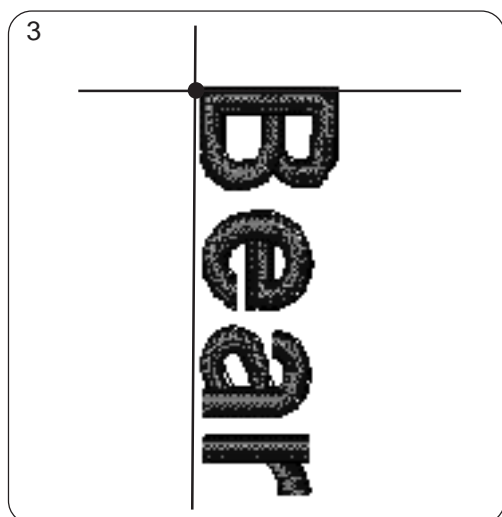

3 Монограмма в вертикальном расположении

1



Монограмма из 2 букв

Пример: Монограмма из 2 букв в обрамлении

- 1 Нажмите клавишу шрифтов. Выберите клавишу "2 буквы".

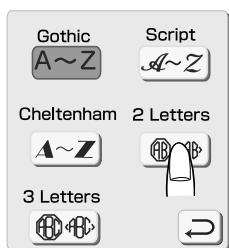

2

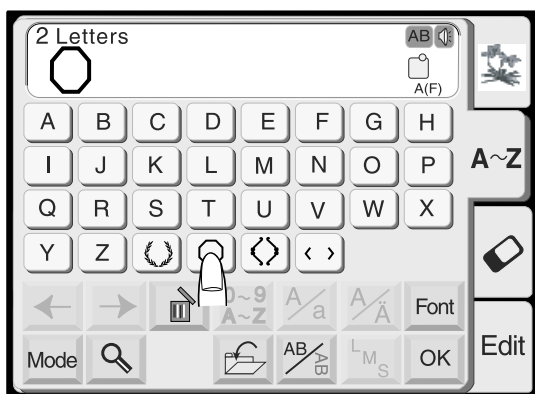

- 2 Выберите одно из четырех обрамлений.

3



- 3 Выберите букву "А". Курсор передвинется вправо. Выберите букву "В". Курсор передвинется вправо.

4

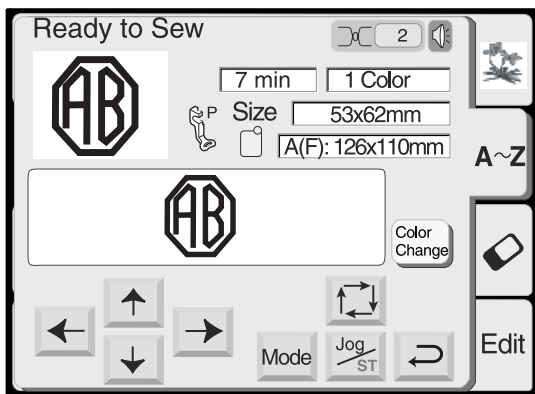

- 4 Нажмите клавишу ОК, на дисплее появится вышивальный экран.
- 5 Нажмите кнопку Старт/стоп для начала шитья. По окончании вышивания, машина остановится автоматически.

ПРИМЕЧАНИЯ:

Монограмма из 3 букв создается так же, как и монограмма из 2 букв.

Точка начала для монограмм из 2 и 3 букв - посередине пялец.

Изменение монограмм

Удаление буквы

Пример: Как удалить "Е" из "BEAT"



1



- 1 Нажмите клавишу , чтобы передвинуть курсор влево под букву, которую надо удалить.

2 3



- 2 Нажмите клавишу .
- 3 Буква "Е" будет удалена.

Подстановка буквы

Пример: Как вставить "Е" в "BAT"



1



- 1 Нажмите клавишу , чтобы передвинуть курсор под следующую букву, где Вы желаете подставить еще одну букву.

2 3



- 2 Выберите букву "Е".
- 3 Буква "Е" будет вставлена между "В" и "А".

Рисунки с PC Card

Установка и удаление PC Card

Вставьте PC Card в слот лицевой стороной к себе.

Подтолкните карту вперед до щелчка, и выброса кнопки возврата.

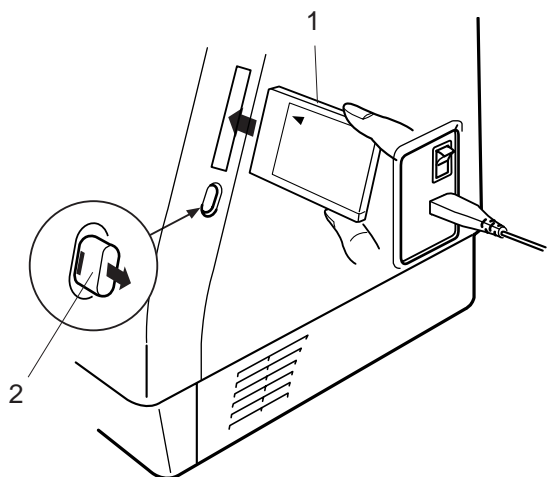

- 1 PC Card
- 2 Кнопка возврата

ПРИМЕЧАНИЕ:

Если карта установлена правильно, на кнопке возврата покажется красная отметка.

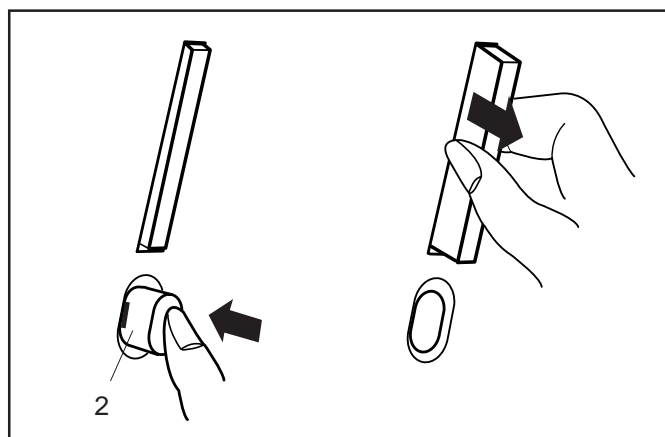

Удаление PC Card

Нажмите на кнопку возврата. Вытащите PC Card из машины.

ПРИМЕЧАНИЕ:

Если PC Card была вставлена в машину, а при этом отключили основное питание, в следующий раз машине потребуется больше времени для загрузки.

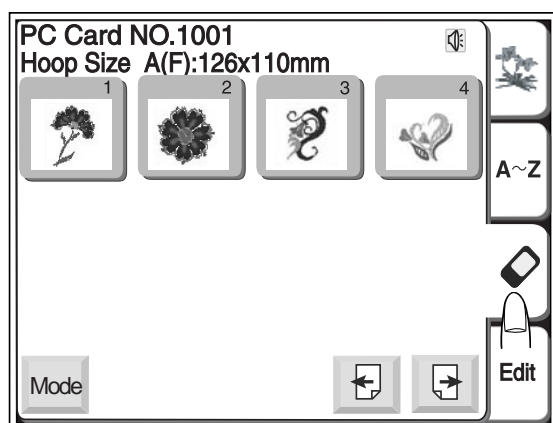

Выбор рисунков с PC Card

Нажмите клавишу PC Card. Рисунки, загруженные на эту карту, появятся на клавишах отбора.

Нажмите на клавишу с рисунком, который желаете вышить.

Выбранный рисунок и его разноцветные части появятся на экране в соответствующей последовательности.

ВНИМАНИЕ:

Не отключайте питание и не вытаскивайте карту из машины, если на экране появился предупреждающий знак  или курсор в форме песочных часов.

Режим редактирования

Функция редактирования позволяет изменять и комбинировать вышивальные образцы и создавать свои собственные узоры.

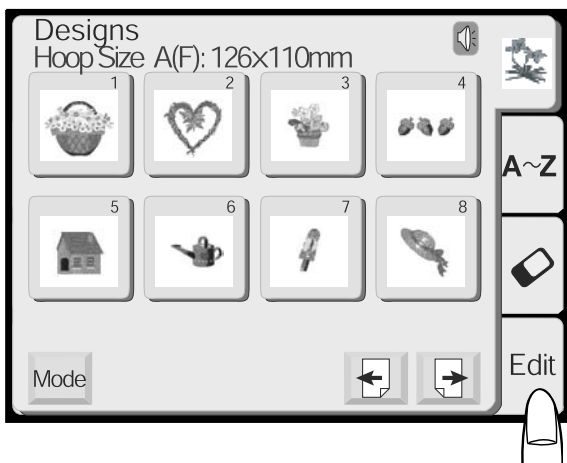

1

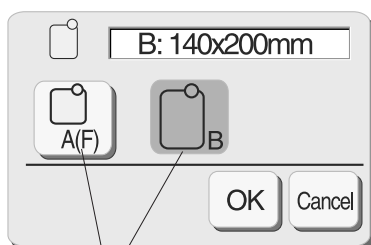

2

3

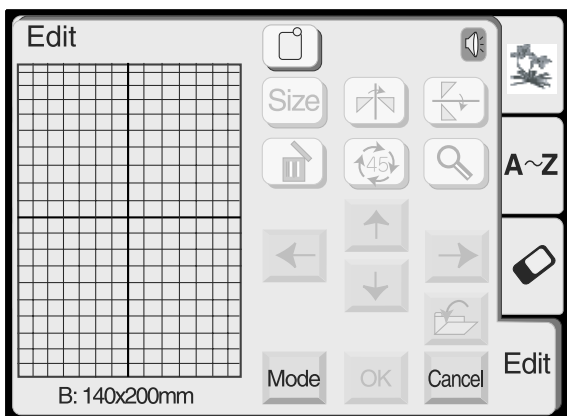

4

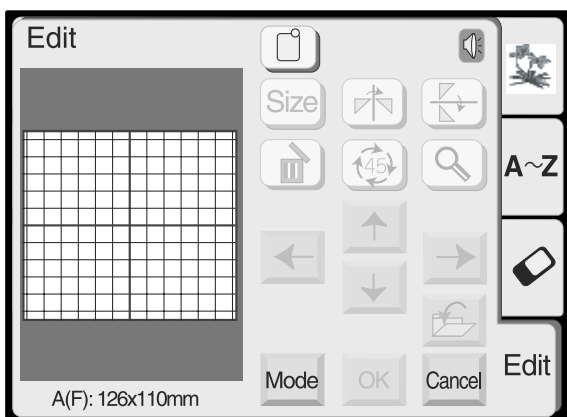

Окно редактирования

Нажмите клавишу редактирования. Появится окно выбора пялец.
Выберите букву "A". Курсор передвинется вправо.
Вы сможете выбрать пяльцы одного размера.
Стандартные пяльцы A: 126 мм на 110 мм
Округлые пяльцы F: 126 мм на 110 мм (приобретается дополнительно)
Большие пяльцы B: 140 мм на 200 мм

- 1 Окно выбора пялец
- 2 Клавиша выбора пялец
- 3 Окно редактирования для пялец B
- 4 Окно редактирования для пялец A

Нажмите подтверждающую клавишу **OK**, и откроется окно редактирования для выбранных пялец.

Нажмите клавишу отмены **Cancel** для отказа от выбранных пялец и возврата к окну редактирования для пялец B.

См. стр. 39 для выбора пялец после отбора рисунка.

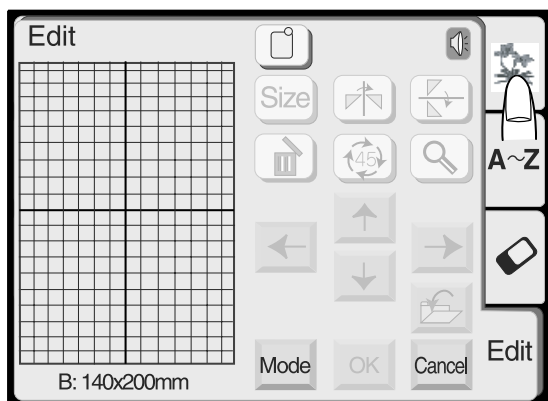

Выбор рисунка в окне для редактирования

Чтобы выбрать рисунок для редактирования, нажмите соответствующую клавишу в окне редактирования. Во время выбора рисунок будет отображаться в рамке.

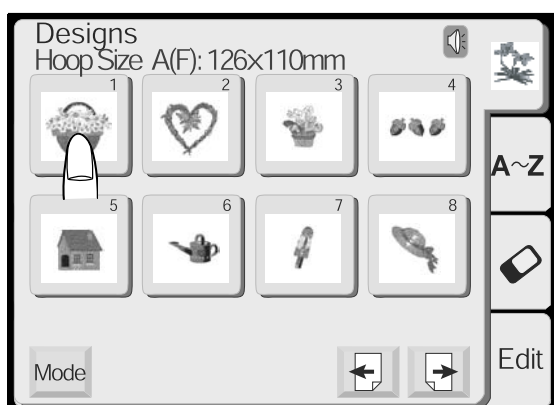

Перемещение выбранного рисунка

Чтобы переместить рисунок в окне редактирования, коснитесь его кончиком пальца и ведите в нужное место.

ВНИМАНИЕ:

Не перемещайте рисунок по экрану острым предметом.

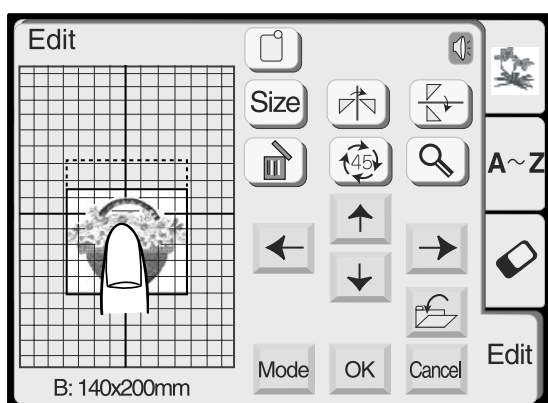

(1) Клавиши расположения

Вы можете перемещать выбранный рисунок при помощи клавиш расположения. Нажимайте на клавиши расположения и перемещайте выбранный рисунок в окне редактирования. Каретка не будет двигаться, пока Вы нажимаете клавиши расположения, т. к. рисунок перемещается относительно пялец, а не машины.

ПРИМЕЧАНИЯ:

Внешне клавиши расположения выглядят так же, как и клавиши центровки, но назначение у них разное. При помощи клавиш центровки передвигается каретка.

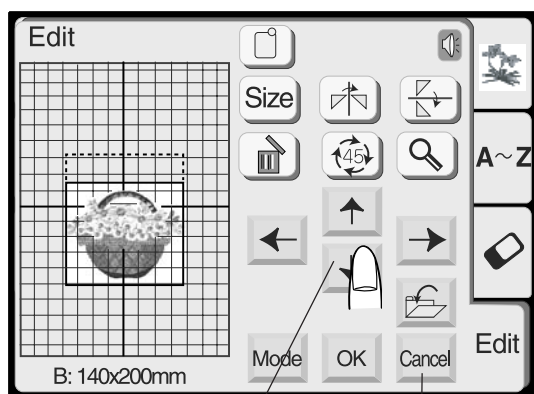

(1)

(2)

(2) Клавиша отмены

Если Вы нажали клавишу отмены, любые изменения, которые были внесены в рисунок, будут отменены.

Выбор размера пялец

В окне редактирования Вам необходимо выбрать подходящий размер пялец, нажав на клавишу выбора пялец.

Выбор надо сделать из двух размеров:

Вышивальные пяльцы А, 12.6 см на 11 см
Вышивальные пяльцы В, 20 см на 14 см

(3) Клавиша выбора пялец

Нажмите подтверждающую клавишу **OK**, появится окно редактирования для выбранных пялец.

1 Клавиша подтверждения

Нажмите клавишу отмены **Cancel** для возврата первоначальных установок (пялец В).

2 Клавиша отмены

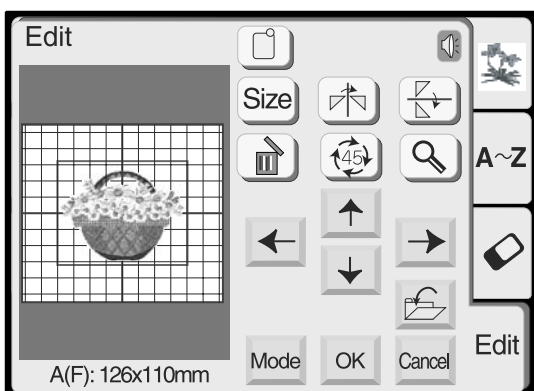
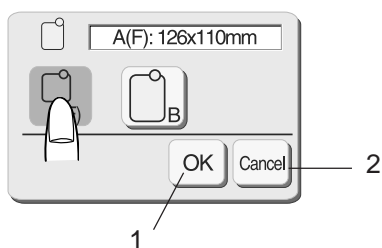
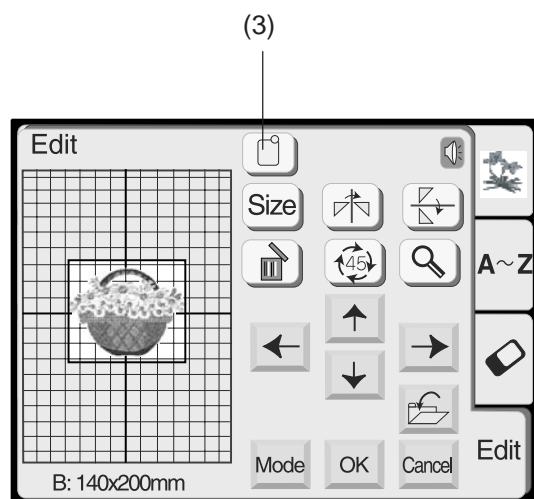

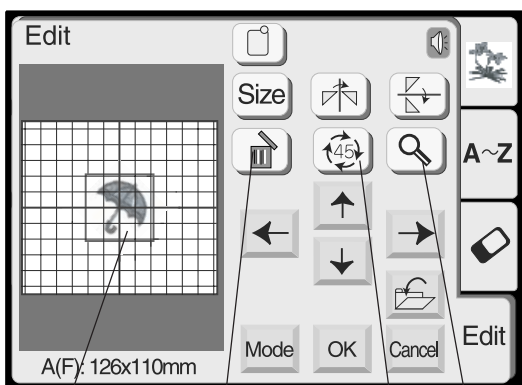
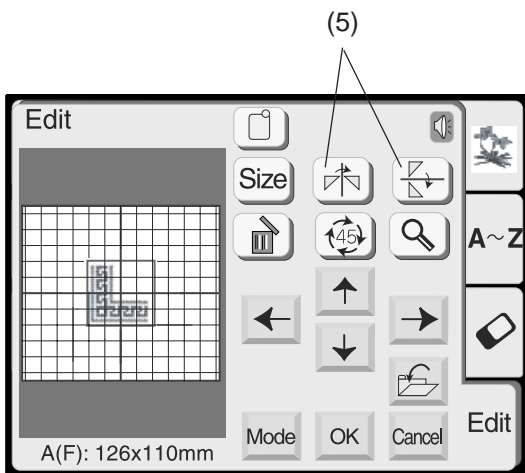
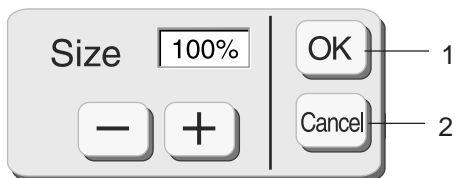
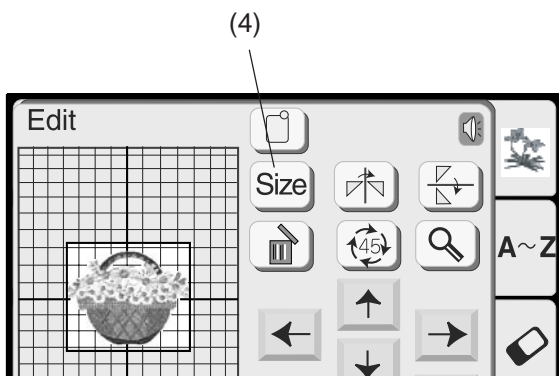

3

(7)

(6)

(8)

4

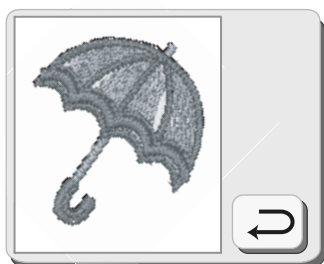

Изменение размера выбранного рисунка

Когда Вы нажмете клавишу Размер. Появится окно изменения размера.

Вы можете изменить размер рисунка от 90% до 120% от первоначального размера. При каждом нажатии на клавиши плюс или минус размер будет меняться на 10%.

(4) Клавиша Размер

Нажмите на клавишу **+** "Плюс" для увеличения размера рисунка, на клавишу **-** "Минус" - для его уменьшения.

Нажмите подтверждающую клавишу **OK**, в окне редактирования появится вышивальный образец нового размера.

При нажатии на клавишу отмены **Cancel** размер рисунка не изменится и окно редактирования исчезнет.

- 1 Клавиша подтверждения
- 2 Клавиша отмены

Зеркальное отображение рисунка

Если Вы нажмете клавиши зеркального отображения, то сможете вышить рисунок в зеркальном отображении.

(5) Клавиши зеркального отображения

Нажмите клавишу **↕** вертикального отображения, рисунок отобразится слева и справа.

Нажмите клавишу **↔** горизонтального отображения, рисунок отобразится сверху и снизу.

Поворот выбранного рисунка

Каждый раз при нажатии на клавишу поворота, вышивальный образец будет поворачиваться на 45* по часовой стрелке.

(6) Клавиша поворота

Удаление рисунка

При нажатии на клавишу удаления, выбранный рисунок будет удален.

(7) Клавиша удаления

Увеличение формы рисунка

Нажмите клавишу увеличения для показа выбранного рисунка в увеличении.

Нажмите клавишу возврата **↶** и вернитесь в предыдущее окно.

(8) Клавиша увеличения

- 3 Первоначальный размер
- 4 Увеличенный размер

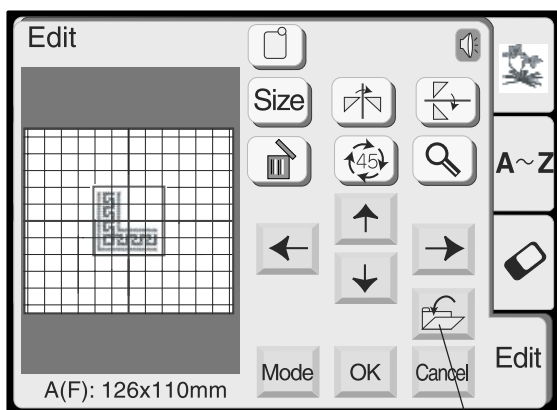

(9)

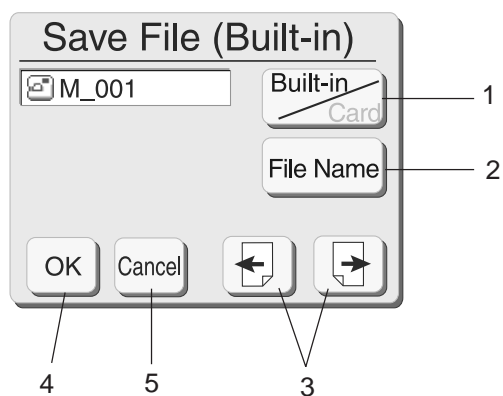

4

5

3

Сохранение файла

При нажатии на клавишу сохранения файла появится окно сохранения файла.

(9) Клавиша сохранения

Теперь надо выбрать место, где Вы хотите сохранить файл. Нажмите клавишу “Встроенная карта” для выбора места либо в памяти машины, либо на PC Card.

1 Клавиша “Встроенная карта”

Нажмите клавишу “Имя файла”, если Вы хотите присвоить файлу новое имя.

2 Клавиша Имя файла

Когда Вы нажмете клавиши Страницы , Вы сможете увидеть сохраненные файлы на предыдущей и следующей страницах.

3 Клавиши Страницы

Нажмите подтверждающую клавишу для сохранения файла, экран примет первоначальный вид.

Если Вы не хотите сохранять файл, нажмите клавишу отмены и вернитесь к первоначальному окну.

4 Подтверждающая клавиша

5 Клавиша отмены

ПРИМЕЧАНИЯ:

Имена файлов будут формироваться автоматически, начиная от M_001 и далее по порядку.

Не отключайте питание и не вытаскивайте карту из машины, если на экране появился предупреждающий знак или курсор в форме песочных часов.

В противном случае вся информация в памяти может исчезнуть или будет повреждена.

Переименование файла

Вы можете присвоить имя файлу в окне названия файла.

Нажмите клавишу "Имя файла" и откройте окно названия файла.

В окне появятся клавиши с буквами. Можно вводить только 8 букв.

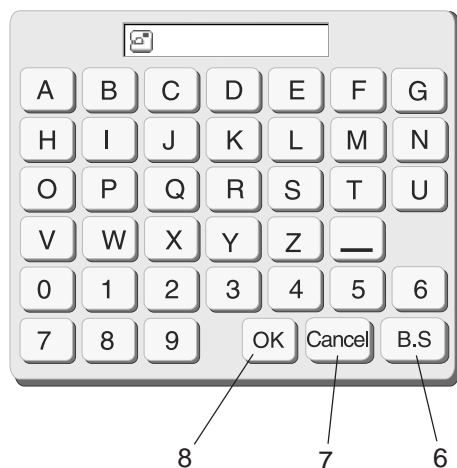

Нажимайте клавишу "B.S" для удаления последней буквы. Нажмите клавишу отмены и появится окно сохранения файла.

Введите имя файла и нажмите клавишу подтверждения .

Файл сохранится с новым именем.

- 6 Клавиша B.S
- 7 Клавиша отмены
- 8 Клавиша подтверждения

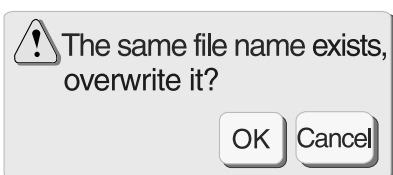
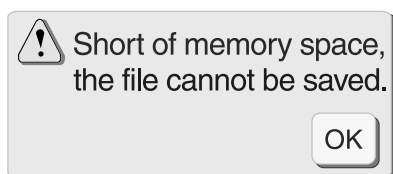

ПРИМЕЧАНИЯ:

Если память переполнена, на экране появится предупреждающая надпись. Нажмите клавишу подтверждения , перейдите в окно отрывания файла и удалите один из ненужных файлов.

Предупреждающая надпись появится, если файл с таким именем уже существует.

Нажмите клавишу подтверждения для замены существующего файла.

Нажмите клавиши отмены , если не хотите заменять существующий файл. Вам потребуется изменить имя файла и сохранить его под другим именем.

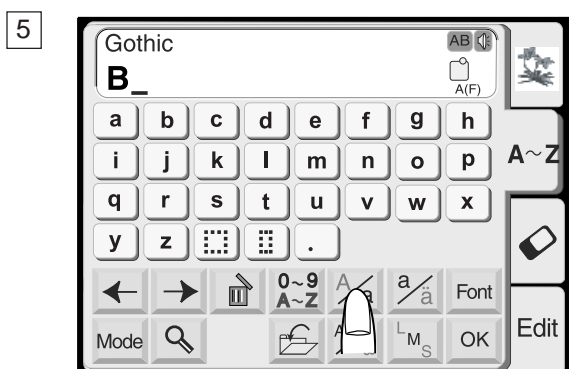
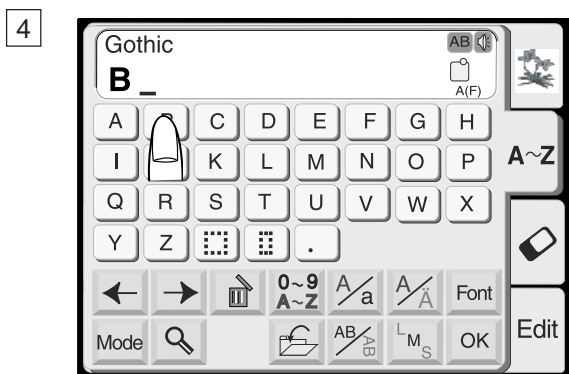
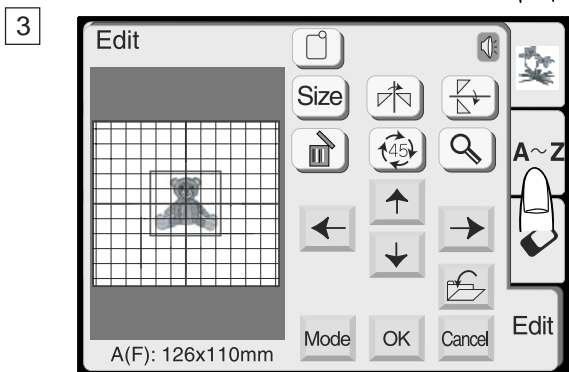
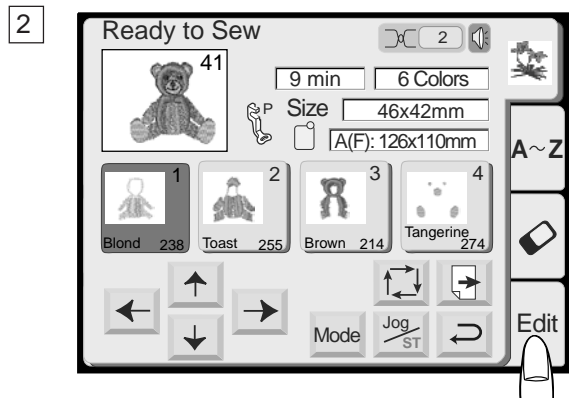
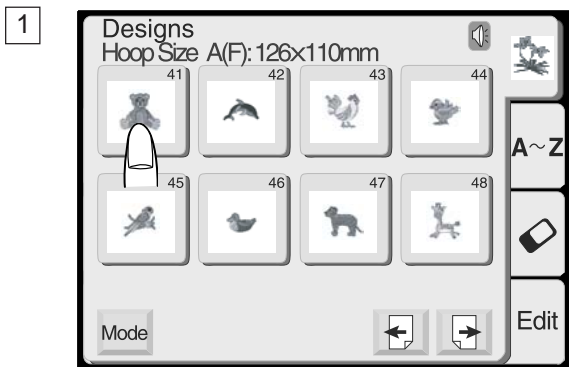

Комбинирование встроенного в память рисунка и монограммы

Пример: Комбинация встроенного рисунка №41 и "Bear"

1 Выберите рисунок №41 из встроенных в память машины.

2 Нажмите клавишу редактирования.

3 Нажмите клавишу монограмм.

4 Выберите "B" (Прописная буква в Готическом стиле)

5 Нажмите клавишу нижнего регистра  для выбора строчных букв.

6 7



6 Выберите "е", "а" и "г".

7 Нажмите ОК.

8



8 Расположите рисунок по желанию при помощи перетаскивания контура или при помощи клавиш расположения.

9



9 Нажмите ОК, и на экране появится окно вышивания. Запустите машину в режим вышивания.



УХОД ЗА МАШИНОЙ

Чистка шпульного отсека и тканенаправителя

Поверните маховое колесо и поднимите иглу. Затем отключите питание машины.

ПРИМЕЧАНИЕ:

Не разбирайте машину иначе, чем описано на этих страницах.

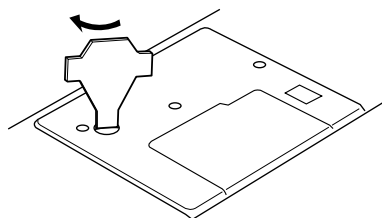
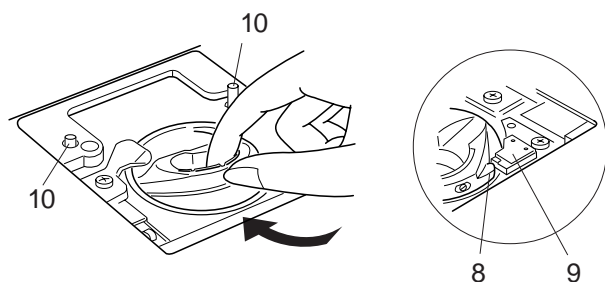
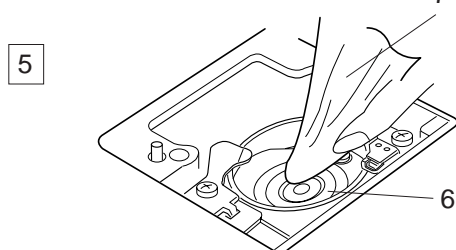
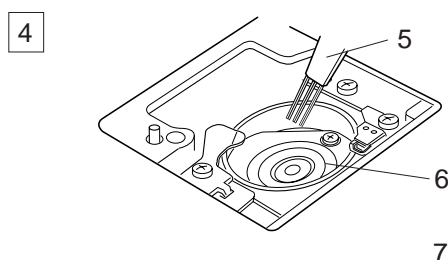
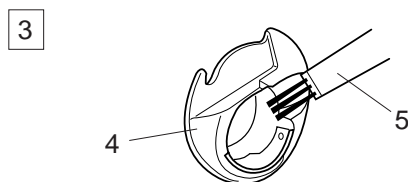
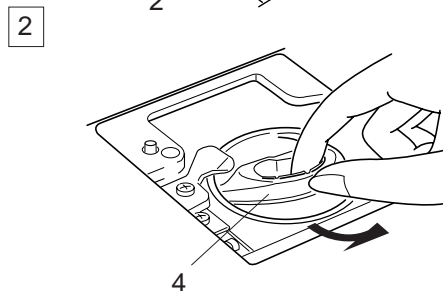
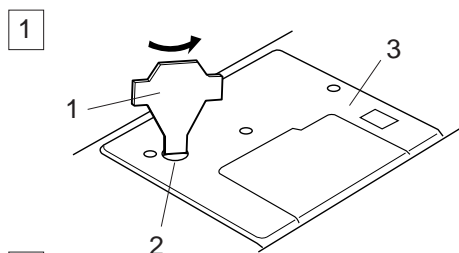

- 1 Открутите винты прилагаемой к машине отверткой. Снимите игольную пластину.
- 2 Поднимите шпуледержатель и вытащите его.

- 1 Отвертка
- 2 Винт
- 3 Игольная пластина

- 3 Прочистите шпуледержатель щеточкой.

- 4 Шпуледержатель
- 5 Щеточка

- 4 Прочистите тканенаправители и челночный механизм щеточкой.

- 6 Челночный механизм

- 5 Прочистите челночный механизм мягкой сухой тряпкой.

- 7 Мягкая сухая тряпка

Сборка челночного механизма

1. Вставьте шпуледержатель так, чтобы кнопка находилась рядом со стопором челночного механизма.

- 8 Стопор
- 9 Кнопка

2. Вставьте шпульку.

3. Установите игольную пластину, совместив отверстия в игольной пластине с направляющими шпильками пластины. Затяните винт.

- 10 Направительные шпильки игольной пластины

ПРИМЕЧАНИЕ:

После чистки вставьте иглу и прижимную лапку.

Замена лампочки

ВНИМАНИЕ:

Перед заменой лампочки отключите питание машины. Лампочка может быть ГОРЯЧЕЙ, подождите, пока она остынет.

Чтобы вытащить:

Снимите заглушку и винт. Снимите переднюю панель. Вытащите лампочку.

Чтобы установить:

Вставьте лампочку в патрон. Установите на место переднюю панель с винтами и заглушку.

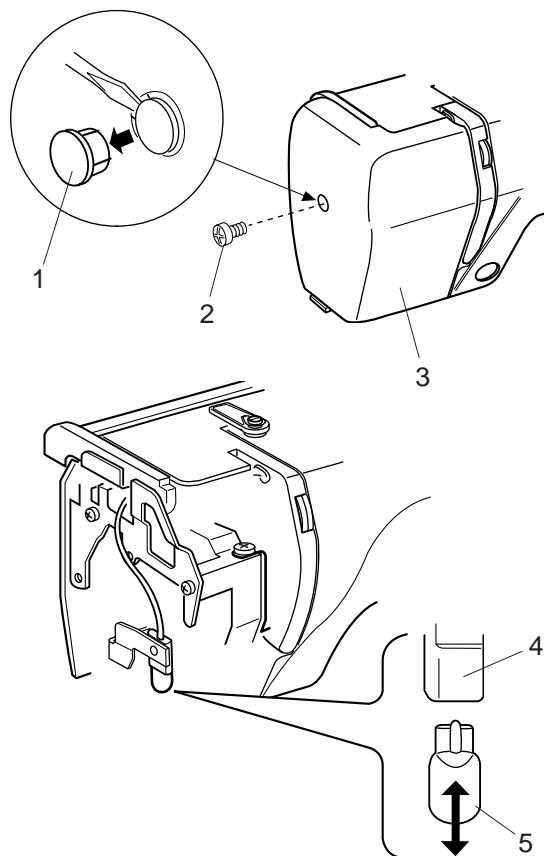

- 1 Заглушка
- 2 Винт
- 3 Передняя панель
- 4 Патрон
- 5 Лампочка

Устранение неисправностей

Неисправность	Вероятная причина	Примечание
Машина работает шумно	1. В челночном отсеке застряла нить.	См. стр.45
Рвется верхняя нить	1. Верхняя нить неверно заправлена. 2. Верхняя нить слишком сильно натянута. 3. Погнута или затуплена игла. 4. Неправильно установлена игла. 5. Верхняя нить не попала в нитедержатель при начале шитья.	См. стр.9, 10 См. стр.13 См. стр.14 См. стр.14 См. стр.12
Рвется нижняя нить	1. Нижняя нить неверно заправлена в шпуледержателе. 2. Засорился шпульный колпачок. 3. Повреждена шпулька, затруднено ее вращение.	См. стр.8 См. стр.45 Смените шпульку
Ломается игла	1. Игла неверно установлена. 2. Погнута или затуплена игла. 3. Игла плохо закреплена винтом. 4. Верхняя нить слишком сильно натянута.	См. стр.14 См. стр.14 См. стр.14 См. стр.13
Изображение на экране нечеткое	1. Не отрегулирована яркость дисплея компьютера. 2. Яркость дисплея потускнела из-за постоянного использования машины.	См. стр.21 См. стр.21
Пропускаются стежки	1. Неверно установлена игла. 2. Игла затуплена или погнута. 3. Верхняя нить неверно заправлена. 4. Используется некачественная игла (ржавая, ушко с заусенцем). 5. Пяльцы неправильно установлены. 6. Ткань не туго натянута в пяльцах. 7. Не используется стабилизатор.	См. стр.14 См. стр.14 См. стр.9, 10 Замените иглу. См. стр.18 См. стр.17 См. стр.16
Машина не работает	1. В челночном отсеке застряла нить. 2. Управляющая плата неправильно работает.	См. стр.45 Выключите и снова включите машину.
Необычный шум при включении машины.	1. Что-то попало между кареткой и машиной. 2. Каретка чего-то касается около машины.	Уберите объект. См. стр.18
Плохие вышитые образцы	1. Ткань не туго натянута на пяльцах. 2. Не плотно надеты вышивальные пяльцы. 3. Каретка во что-то упирается во время работы. 4. Во время вышивания ткань держали или тянули по каким-то причинам. 5. Слишком велико натяжение верхней нити. 6. Не используется стабилизатор. 7. Верхняя нить на изнанке неправильно обрезана.	См. стр.17 См. стр.18 См. стр.18 Остановите машину и освободите ткань. См. стр.13 См. стр.16 Отрежьте лишнюю верхнюю нить на изнанке.
Клавиши выбора рисунка не работают	1. Неверно отрегулированы положения клавиш. 2. Контрольная плата неправильно работает.	См. стр.23 Выключите и снова включите машину.

JANOME SEWING MACHINE CO., LTD

Memory Craft 300E

Инструкция

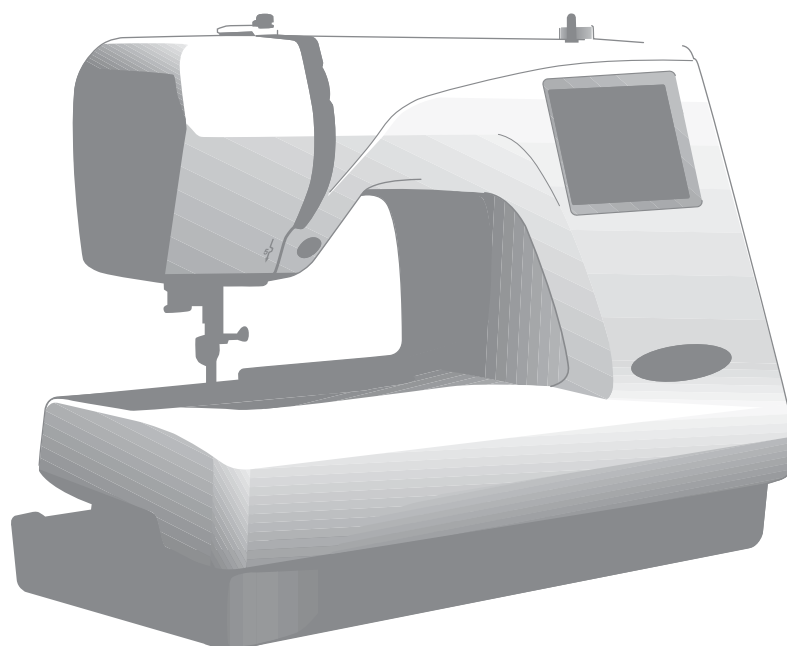

JANOME

ВАЖНЫЕ ИНСТРУКЦИИ ПО БЕЗОПАСНОСТИ

При использовании электрического прибора следует соблюдать необходимые правила безопасности, в том числе и приведенные ниже.

Перед началом работы прочитайте все инструкции по пользованию.

ОПАСНО — Во избежание риска удара электрическим током:

1. Никогда не оставляйте включенную в сеть машину без присмотра. Всегда отключайте прибор от сети сразу же после работы и перед началом чистки.
2. Всегда отключайте от сети при замене лампочки. Вставляйте лампочку такого же типа на 12 В, 5 Ватт.

ВНИМАНИЕ — Во избежание ожогов, пожара, удара электрическим током или нанесения повреждений пользователю:

1. Не позволяйте играть с машиной. Будьте внимательны при работе, если в помещении находятся дети.
2. Используйте прибор только по его прямому назначению, описанному в этой инструкции. Используйте приспособления, только рекомендуемые производителем и описанные в инструкции.
3. Не используйте машину, если у нее поврежденный шнур или вилка, в случае, если она падала, была повреждена, попала в воду или работает неправильно. Отнесите машину к ближайшему авторизованному дилеру для ремонта или наладки.
4. Машина должна работать только с открытыми вентиляционными отверстиями. Периодически чистите вентиляционные области машины и ножную педаль от пыли, грязи и остатков материи.
5. Ничего не кидайте и не вставляйте в вентиляционные отверстия.
6. Работайте на машине только в помещении.
7. Не работайте в помещении, где распылялись аэрозоли или использовался кислород.
8. Чтобы отключить питание, поставьте все выключатели в положение ВЫКЛ.("0"). Затем вытащите вилку из розетки.
9. Не тяните вилку из розетки за шнур, берите вилку за корпус.
10. Будьте осторожны при работе с движущимися частями машины. Особое внимание уделяйте рабочей области вокруг иглы.
11. Используйте только оригинальную игольную пластину. Из-за неправильной пластины может сломаться игла.
12. Не используйте гнутые иглы.
13. Не тяните и не толкайте ткань при шитье, может сломаться игла.
14. Всегда ставьте выключатель на "0" при регулировке или замене деталей в области работы иглы: заправке нити в иглу, смене иглы, заправке нижней нити, смене прижимной лапки и т.д.
15. Всегда отключайте машину от электрической розетки при проведении профилактических работ, снятии панелей и других процедур, описанных в этой инструкции.

СОХРАНЯЙТЕ ЭТИ ИНСТРУКЦИИ