

**protex**<sup>®</sup>

## 1 Установка машинки

Возьмите машинку и освободите от упаковочного картона.

### А, Закрепите машинку (Схема 1-2)

Разместите машинку устойчиво с правой стороны стола и закрепите ее на краю стола при помощи винтового зажима на арматуре. Винтовой зажим может вставляться в нижнюю выемку спереди или справа (положение зависит от удобства в использовании, но должно обеспечиваться надежное скрепление) (смотри схему 1, 2)



Схема 3

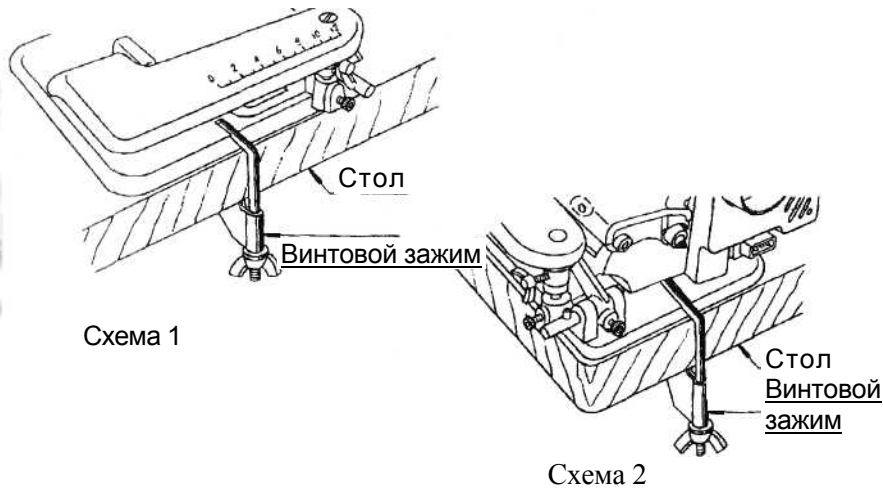

#### В. Закрепите подставку для ниток (Схема 3)

Сначала ослабляем фиксирующий винт направляющего рычага, затем вставляем в направляющий рычаг(2) и помещаем их в отверстие на задней части машинки, и закручиваем болт (1).

Затем ослабляем винт (3) направляющего рычага, регулируем направляющий рычаг так, чтобы он был обращен к стойке для ниток(4), затем закручиваем винт(3).

#### С. Подсоедините регулятор частоты вращения двигателя (Схема 4-5)

Вставьте штексель регулятора в соединение на машине справа и вставьте стандартный штексель в сеть. Затем, поставьте контроллер на пол и наступите на педаль, чтобы подстроить скорость.

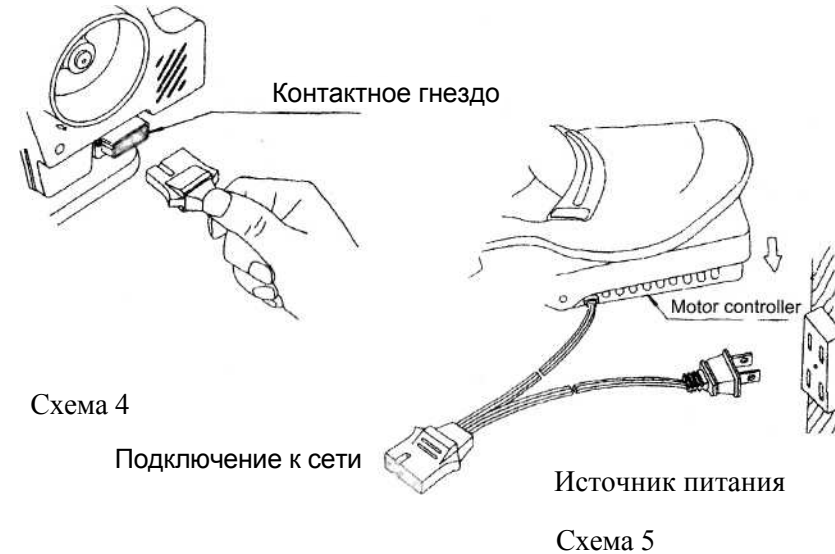

#### Д. Соберите дуговую стойку (Схема 6)

Воткните втулку дуговой стойки (1) в ось дуговой стойки (2), и позвольте шпильке (3) на оси плавно войти под нужным углом, тогда закрутите винт(4).

Схема 6



## 2.Смазка (Схема 7)

Чтобы избежать осложнений в работе машинки и продлить срок ее службы, очень полезно использовать смазочное масло. Поэтому после установки машинки как это описано в части 1, следует капнуть немного масла в каждое отверстие, указанное в схеме 7. Также следует открыть боковую крышку и заднюю крышку машинки и для надежности работы капнуть масло на внутренние подвижные части.

Обслуживая машинку, каждый день перед использованием наносите одну-две капли масла в каждое отверстие.

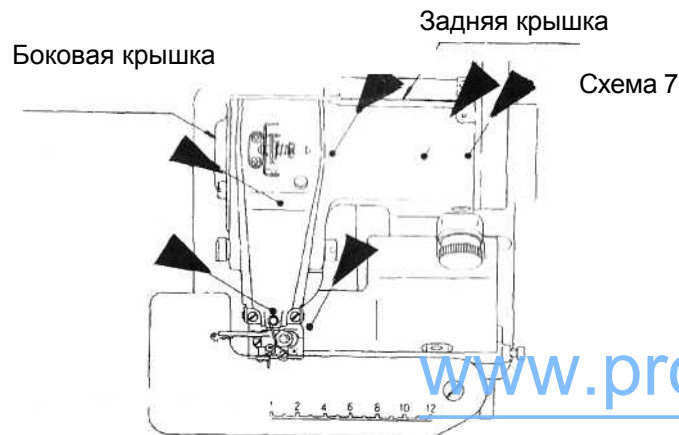

## 3. Замена иголки (Схема 8) (Необходимо использовать иглу LWX6T)

Поворачивайте колесо привода рукой по часовой стрелке пока иголка не поднимется в верхнее положение, раскрутите винт, который крепит иголку (1) примерно на два оборота и вытащите иголку, затем вставьте новую иголку в выемку(2)и протолкните ее до конца. Оденьте зажим и закрутите винт для крепления иголки. ( Смотрите схему 8).

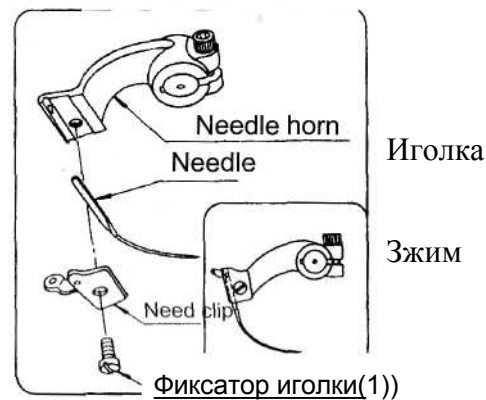

## 4. Размещение нитки(Схема 9-12)

А Чтобы использовать швейные нитки, оденьте их на подставку для ниток (Смотрите схему 9).



Схема 9

В. Чтобы использовать обычную катушку ниток, оденьте катушку на стойку. (Смотрите схему 10).

С. Чтобы сменить способ расположения нити, вернитесь к схеме 9.  
Схема 10



Когда дотяните нитку до зажима (1), проденьте ее через тыльное отверстие (2) и выведите через переднее отверстие. Затем проденьте нитку через направляющее кольцо (3) и отверстие для нити (4) в зажиме для иглы. В конце проденьте ее через ушко иглы снизу и вытащите ее. (Смотрите схему 11).

Если ослабить фиксирующий винт на рабочем столе, то рабочий стол можно сдвинуть – шить станет удобнее. (Смотрите схему 12).



Схема 11



Схема 12

Фиксирующий винт  
Для рабочего стола

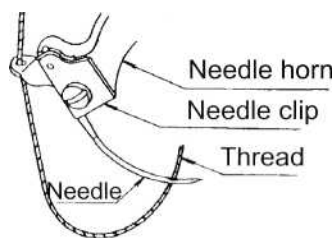
Кромка для  
ровного шитья

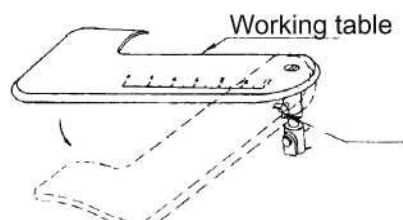

Схема 13

Схема 14-2

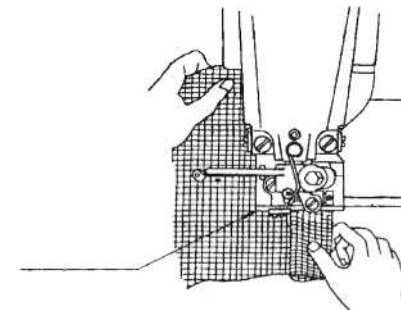

Схема 14-1

Когда часть ткани размещена правильно, ослабьте дуговую стойку и начинайте операции. Только не концентрируйте внимание на движении иглки, но следите, чтобы ткань могла продвигаться точно параллельно кромке.

А. Чтобы сделать кант с двойным загибом, разместите ткань как показано на схеме 14-1.

В. Чтобы сделать кант с одинарным загибом, разместите

ткань как

показано на схеме 14-2

## 5. Подготовка к шитью (Схема 13-14)

Прижмите дуговую стойку, чтобы опустить корпус подвесной платформы и образовать стык между припуском на шов и корпусом подвесной платформы. Затем, сложите шитье и разложите ровно на платформе игольчатой планки так, чтобы стык для шитья расположился параллельно кромке для ровного шитья (Смотрите схему 13).

## 6. Регулирование натяжения нити (Схема 15-16)

Для ткани из разных материалов и ниток разного вида требуется разное натяжение нити. Натяжение нити регулируется при помощи компрессора.



схема 15  
Уменьшить  
натяжение

Увеличить  
натяжение

Пример шитья с  
добавлением  
натяжения

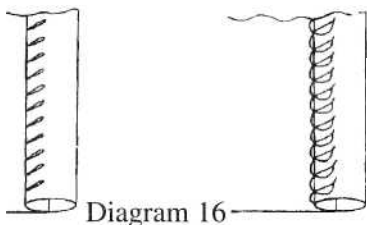

Пример шитья со  
снижением  
натяжения

Diagram 16

## 7. Установка длины стежка (Схема 17)

Ослабьте два винта на боковой крышке и откройте ее, ослабьте два болта (1) на колесе регулировки размера стежка(1), затем поворачивайте колесо регулирования (2) до тех пор, пока не появится V-образной отметки (3), и остановите на цифре, который необходимо установить. Затем закрутите болт.(1).

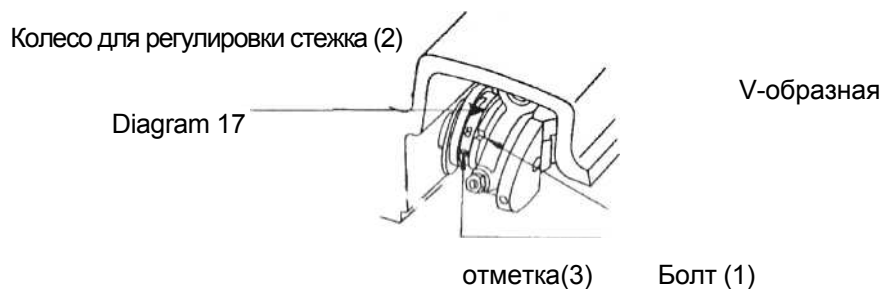

V-образная

отметка(3) Болт (1)

Цифра на колесе регулировки обозначает такие размеры стежка :

Цифра на колесе регулировки	4	5	6	7	8
Размер стежка (М/М)	4	5	6	7	8

## 8. Регулирование глубины шва (Схема 18)

Глубина шва регулируется поворотом измерителя глубины шва.

Для толстых тканей

Для тонких тканей

Схема 18

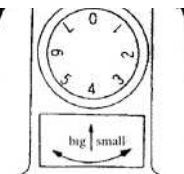

Чтобы выбрать подходящую цифру, попробуйте сделать пробный шов на разных материалах.

Чтобы избежать поломки иглы и машинки, сначала медленно сделайте короткую строчку, затем выберите подходящую глубину шитья в соответствии с результатами пробы.

Примечание: Перед регулировкой измерителя глубины шва предварительно остановите машинку. Никогда не делайте этого во время работы.

## 9. Изъятие шитья (Схема 19)

Сначала, остановите шитье, поворачивайте колесо привода по часовой стрелке до тех пор, пока игла не выйдет из шитья полностью (в этот момент игла – в верхнем положении). Надавите на дуговую стойку и быстро потяните шитье. Из-за этого пробное шитье может застрять и

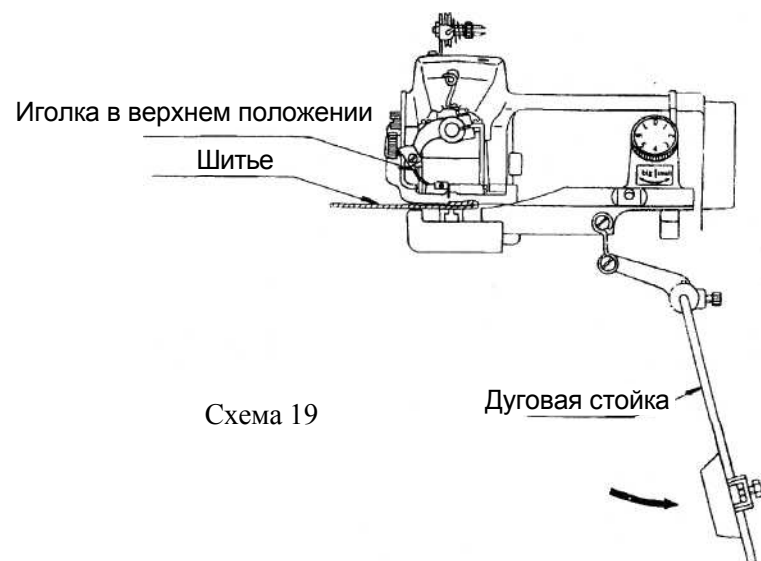

порваться нитка.



## 10. Устройство для пропуска стежков (Схема 20-21) (В модели 502 устройство отсутствует)

Рычаг регулировки справа – это устройство для пропуска стежков. Когда рычаг размещен на "NO SKIP", это режим нормального шитья, когда иглолка прошивает ткань в каждом стежке. Когда рычаг размещен на "SKIP", это режим шитья, когда иглолка прошивает ткань через стежок.

Чтобы получить хороший стежок, рычаг пропуска следует предварительно настроить. Если рычаг пропуска к центру, нужный результат не гарантируется. Когда меняете "SKIP" на "NO SKIP", установить диск четко напротив необходимого режима.



Схема 21

## 11 Анализ наиболее распространенных ошибок и способ их исправить

Ошибки	Причины, которые обусловили неполадки	Способ исправления	Примечание
Рвется нитка	Большая вероятность ,накладывая шов, тяните с усилием , которое превосходит крепость ниток	1 Корректное регулирование силы, с которой нужно тянуть нитку, в принципе не возможно, есть только определенные пределы силы натяжения 2 Подберите правильную силу, с которой нужно тянуть нитку	
	2. Шов с узлами или прерывается или слабеет или попадают порванные нитки	Проверьте места пересечения ниток, проверьте , чтобы они не переплелись и были свободны	
	3. Плохое качество шва	Выберите шов высокого качества	
	4. Иглолка тонкая, нитка тонкая	Иглолку и нитки выбирайте соответственно материалу и способу наложения шва	
	5. Неверный выбор вилки	Проконсультироваться у специалиста	
Гупится иглолка	Машинная иглолка каждый раз соприкасается и при этом тупит о кромку	Правильная установка высоты кромки , также исключите касание с другими деталями	Смените иглолку
Ломается иглолка	1. Иглолка более всех других деталей машинки при работе сталкивается с препятствиями	Смените иглолку, отрегулируйте крепление иглолки для нормальной работы	
	2. Неправильный выбор иглолки для прочности данного материала, и это несоответствие приводит к тому, что иглолка прошивает ткань с трудом, иглолка сгибается и ломается	Правильный подбор иглолки для разны хлопчатобумажных материалов, и местах уплотнения материала шить медленнее	
	3. Кромка поднята слишком высоко	Правильное положение находится ниже	
	4. Высота основания не верная	Правильно отрегулируйте	
	5. Движение иглолки и вилки не совпадают	Отрегулировать движение иглолки с ниткой и опускание острия вилки	

Продолжение таблицы

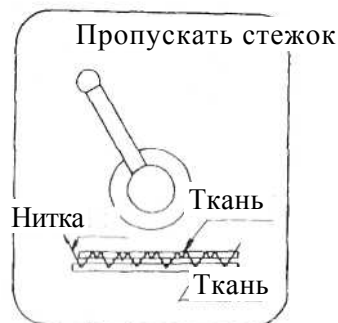
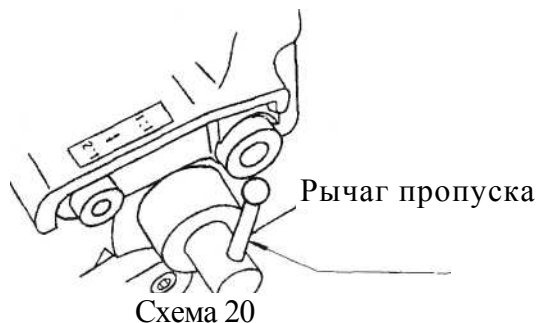
Неровный стежок	1. Выбрана слишком большой интервал между опусканием иголки и захватом нитки, и кольцо иногда не может захватить нитку	Отрегулируйте частоту опускания вилки, заставьте иголку подбирать нитку с нужным интервалом	
	2. Неверно расположена вилка при захвате нитки, вилка слишком далеко или слишком близко от отверстия для иголки	Отрегулируйте положение влево или вправо при захвате нитки, чтобы заставить вилку захватывать нитку на расстоянии 2 мм от	
	3. Положение вилки неправильное и иголка не достает до вилки и скручивается	Отрегулируйте положение вилки с самого начала до конца	
	4. Плотность наложения шва слишком большая или слишком слабая	Выберите плотность наложения шва, которая соответствует ткани	
Проблемы с подачей ткани	1. Ткань плохо продвигается, т к остановился транспортер, подача изделия не происходит	Чтобы правильно подогнать ткань, уберите толщину и тогда возможно шитье станет нормальным	
	2. Движение ткани прекратилось, т к сильно износились зубчики транспортера и хлопчатобумажный материал проскальзывает	Необходимы новые зубчики	
Замена деталей из-за неисправностей	1. Иголочка проваливается или деформируется	Смените ее на новую иголочку	
	2. Высота основания неправильная	Вам следует обращать внимание на износ иголки и всех деталей	
	3. Острые иглы починены или сдвинуты или заменены на новый	Исправьте наждачной бумагой или сдвиньте или вставьте новую иголочку	
	4. Неправильное расположение кромки	Поставьте кромку в стандартное положение	
	5. Кромка стерлась	Заточите ее или замените на новую	



По вопросам приобретения или с целью консультации  
вы можете обращаться по телефону: (495) 989-22-97  
или по e-mail: [info@krung.ru](mailto:info@krung.ru)

Также предлагаем вам посетить  
наш информационный сайт  
[www.krung.ru](http://www.krung.ru)

[www.promelectroavtomat.ru](http://www.promelectroavtomat.ru)