

ТУ-В211

**Одноигольная прямострочная
швейная машина с
обрезкой нити**

Названия основных частей.

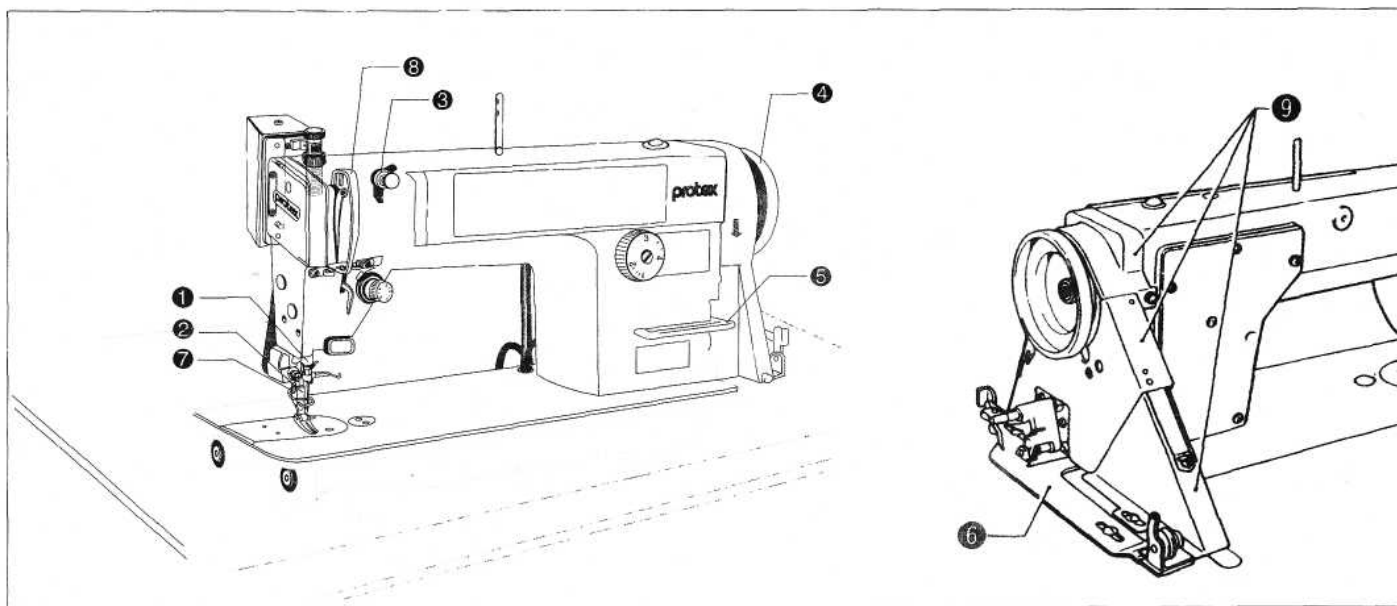

1.Стержень
иглы
2.Прижимная
лапка
3.Мини
система
заправки нити

4.Маховик
5.Рычаг обратной
подачи
6.Мотальщик

7.Предохраняющий
механизм
8.Регулятор натяжения
нити
9.Наружный защитный
слой ленты

Модели

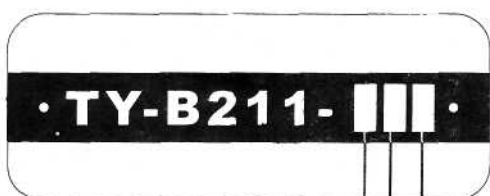

	-11	-31	-41	-93
Срезание нити	○	○	○	○
Протягивание нити		○	○	○
Обратный шов			○	○
Подъемник лапки				○

	1	3	5
Материал	Тонкий	Средний	Плотный
Скорость	4000оборот ов в минуте	5000оборот ов в минуте	3500оборот ов в минуте
Шов	4.2mm		
Подъемник транспортира	0.8mm		1.2mm
Подъем ник прижим ной лапки.	Подъемник лапки	9mm	
	Рычаг лапки	6mm	
	Ножная педаль	13mm	
Игла	DBx1,DPx5		

Стол и мотор.

Стол

Доска стола должна быть 40mm толщиной и выдерживать вес швейной машины. Кроме того, материал должен быть достаточно прочным, чтобы предотвратить разлом доски.

■Чертеж для производства стола.

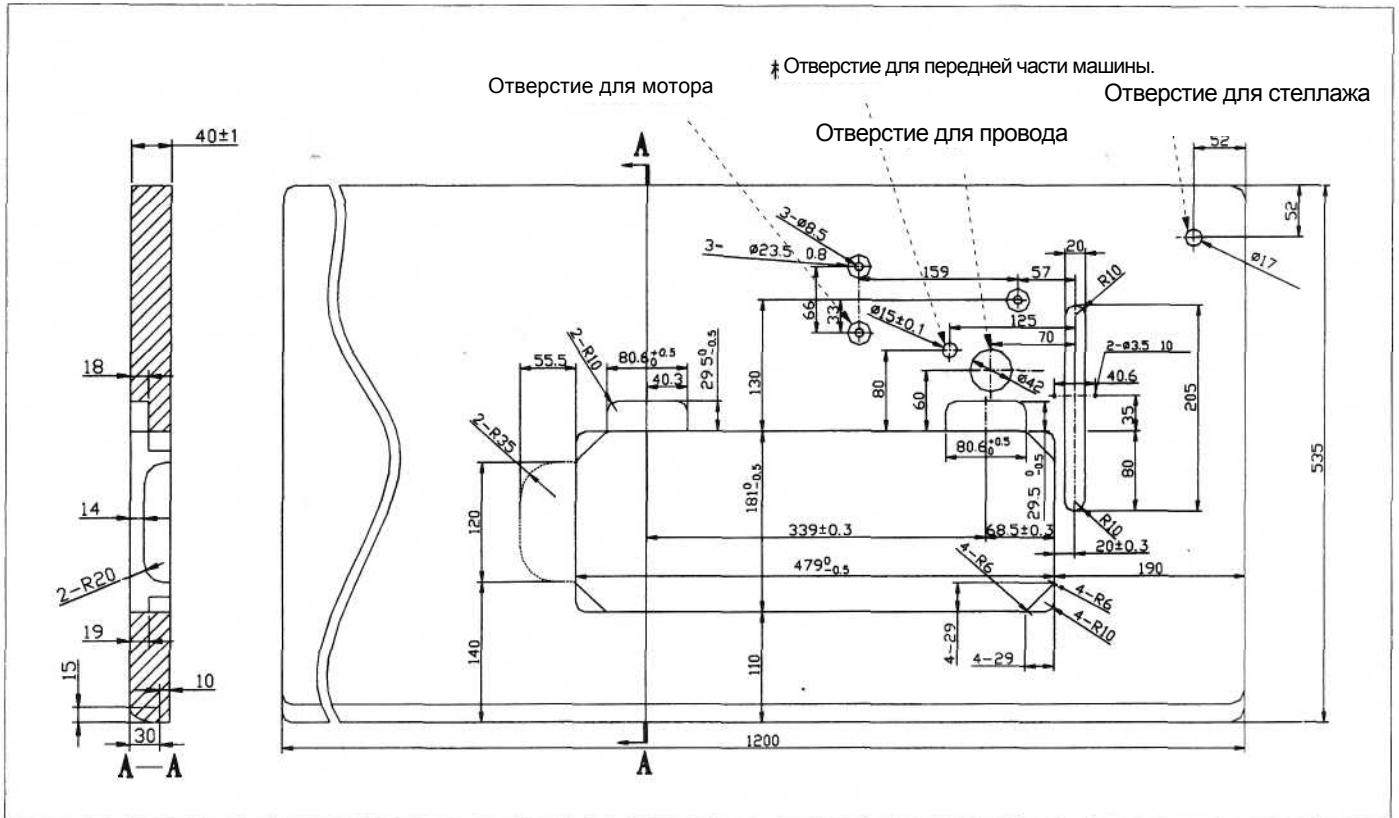

Мотор



Предупреждение

Располагайте провод на расстоянии 25 мм. От движущихся частей машины.

Кроме того, не сдавливайте и не слишком сгибайте провод, иначе может ударить током.

Установите наружный защитный слой ленты правильно.

Мотор должен быть установлен модели TY-HVP60 и TY-HCB80.

Перед установкой и эксплуатацией мотора воспользуйтесь инструкцией.

Мотор	Макс. скорость	Мощность	Моторная лента	Дельтат
TY-HCB80	5,000Оборотов в минуте	50Hz	130mm	M43
		60Hz	130mm	M43
	4,000	50Hz	130mm	M43
		60Hz	130mm	M43
	3,500	50Hz	90mm	M41
		60Hz	90mm	M41
TY-HVP60	5,000		100mm	M40
	4,000		100mm	M40
	3,500		100mm	M40

Установка

Предупреждение



Установка машины должен производить специалист.



Установку проводов должен осуществлять профессионал.



Когда вес машины превышает 37 кг., установкой должны заниматься два человека.



Не соединяйте провод до завершения установки машины. Если вы по ошибке наступили на педаль, это может привести к травматизму.



Вы должны провести заземлительное соединение проводов. Это основная причина, ведущая к неправильной работе машины и получению электрического шока.



Установите наружный слой ленты в передней части машины.

Установка верхней части машины.

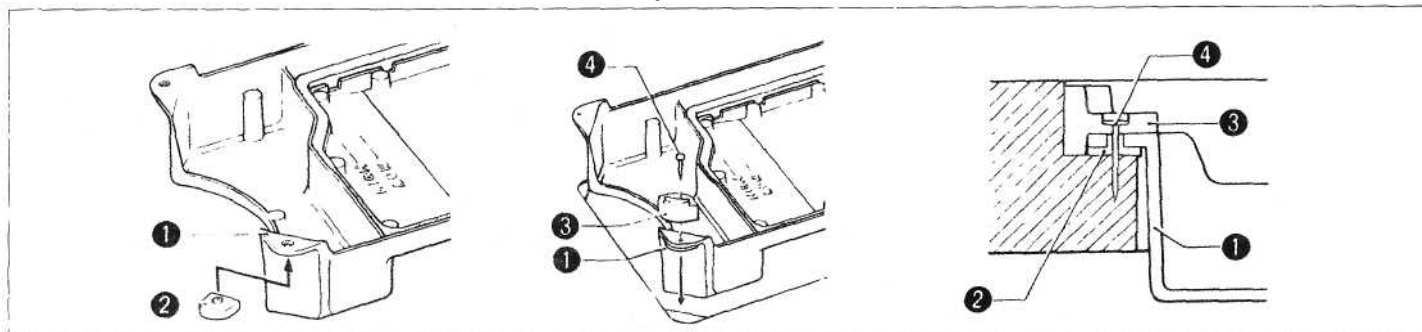

Возьмите четырехугольную подкладку(2) и вставьте ее снизу в поддон картера(1).

Поместите поддон картера(1) в паз на рабочем столе.

Закрепите подкладку(2) в поддоне картера(1) при помощи четырех гвоздей(4).

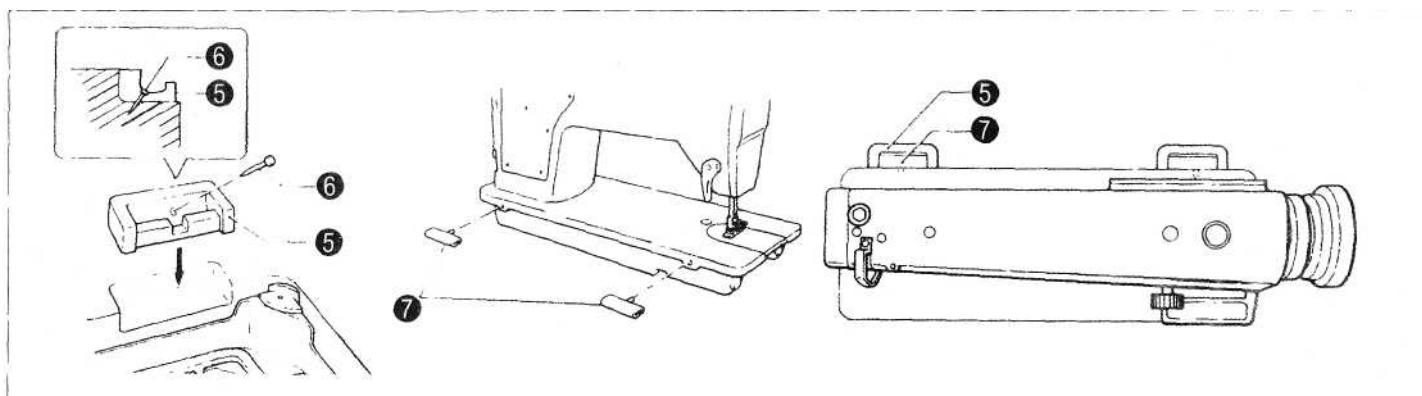

Вставьте две прорезиненные подкладки (5) в пазы на рабочем столе, затем закрепите их при помощи двух гвоздей(6).

Вставьте шарнир(7) в отверстие.

Установка коленоподъемника.

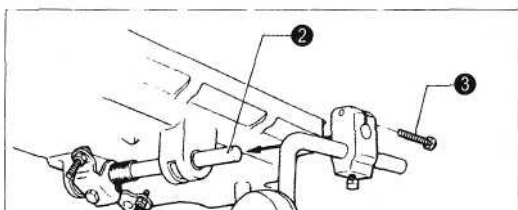

Поместите коленоподъемник (1) в шарнирный вал коленоподъемника(2) поддона картера, затем укрепите его при помощи затягивания винтов(3).

Настройка коленоподъемника.

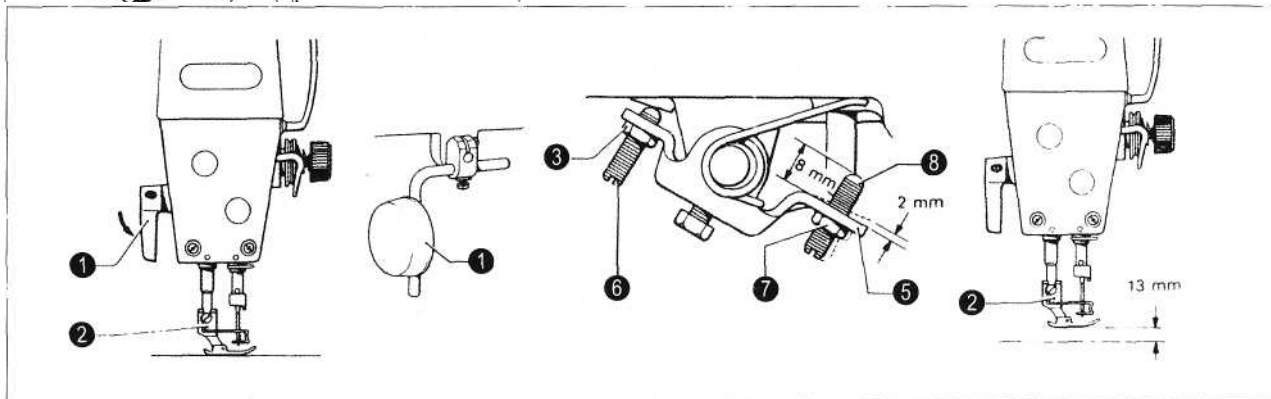

Опустите прижимную лапку(2), используя подъемник стержня лапки(1).

Ослабьте гайку(3).

Надавите на коленоподъемник(4), поворачивайте винт (6) таким образом, чтобы скоба коленоподъемника(5) находилась на расстоянии 2 мм от поддона картера.

После настройки затяните гайку (3).

Ослабьте гайку(7).

Поворачивайте винт(8) до тех пор, пока расстояние между концом винта(8) и скобой коленоподъемника (5) будет составлять 8мм.

Поворачивайте винт(8) для того, чтобы прижимная лапка (2) заняла желаемое положение на расстоянии приблизительно 13 мм от игольной пластинки в то время, когда коленоподъемник (4) полностью прижат.

После настройки затяните гайку (7).

Установка ремня.

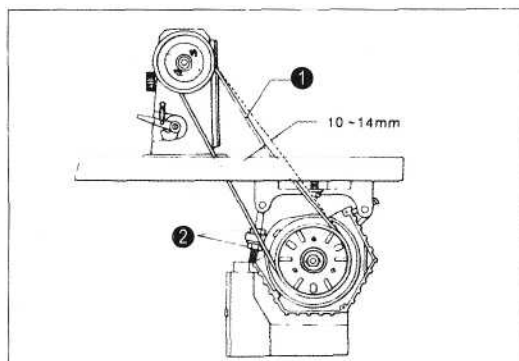

Откиньте назад верхнюю часть машины, затем поместите ремень(1) на шкив машины и мотора.

Поворачивайте гайку (2) для получения 10-14 мм изгиба ремня(1) при нажатии на него пальцем силой 5N. После настройки затяните две гайки(2).

Соединение заземлительного провода.

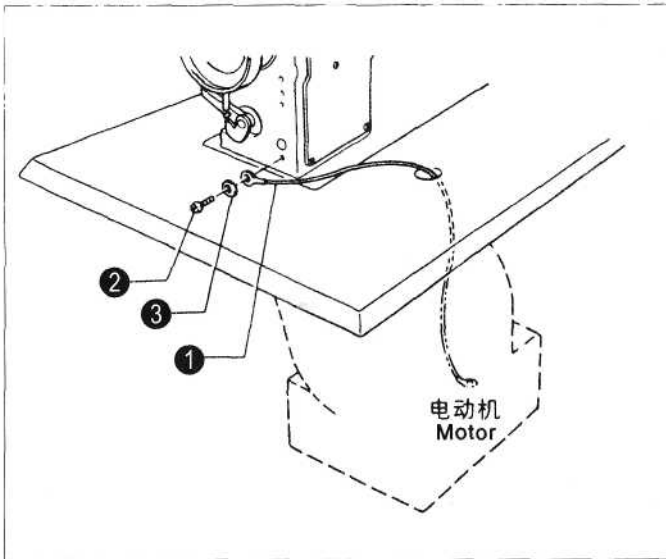

| Соедините заземлительный провод между машиной и мотором.

Пропустите провод в отверстие в столе.

Существует метод соединения провода: штифт на заземлительном проводе должен совпадать со штифтом No.3 .

Установка намотчика.

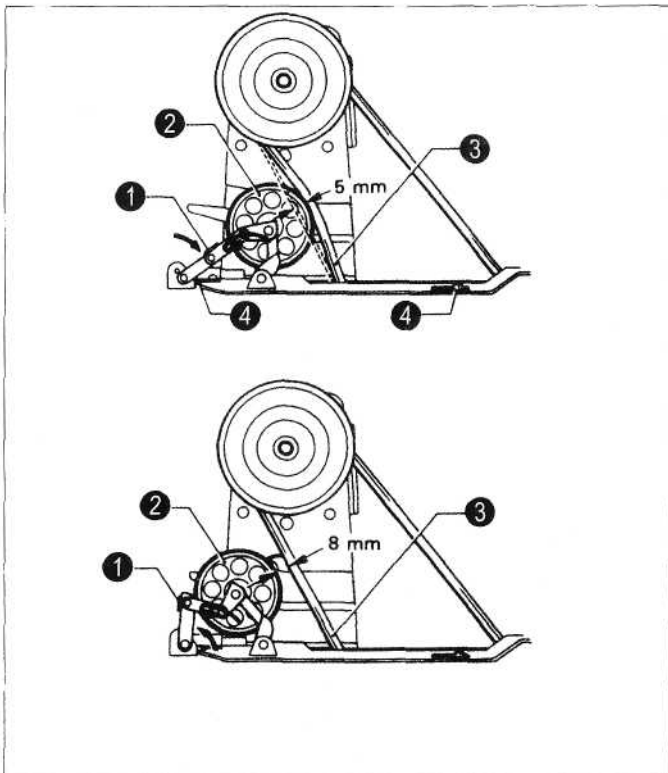

Надавите на рычаг прижатия катушки(1) максимально.

Переместите колесо мотальщика(2) таким образом, чтобы при вращении оно вжимало ремень на 5 мм.

Закрепите намотчик при помощи двух винтов(4).

Переместите в стандартное положение рычаг прижатия катушки и проверьте расстояние между колесом намотчика(2) и ремнем(3). Оно должно составлять около 8 мм.

Установка защиты ремня.

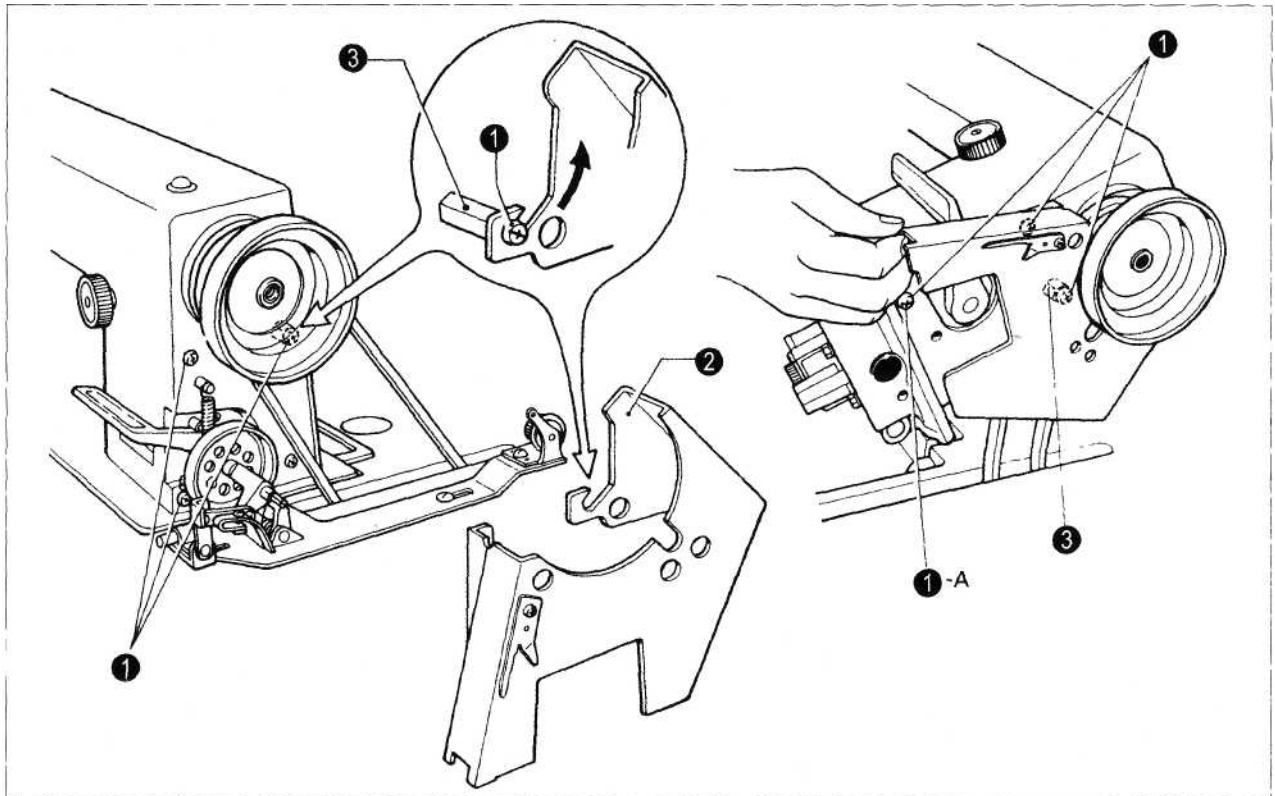

Ослабьте три винта (1), повернув их 4-5 раз.

Опрокиньте верхнюю часть машины назад. Придвиньте ремень к винтам. Затяните винт(1-А).

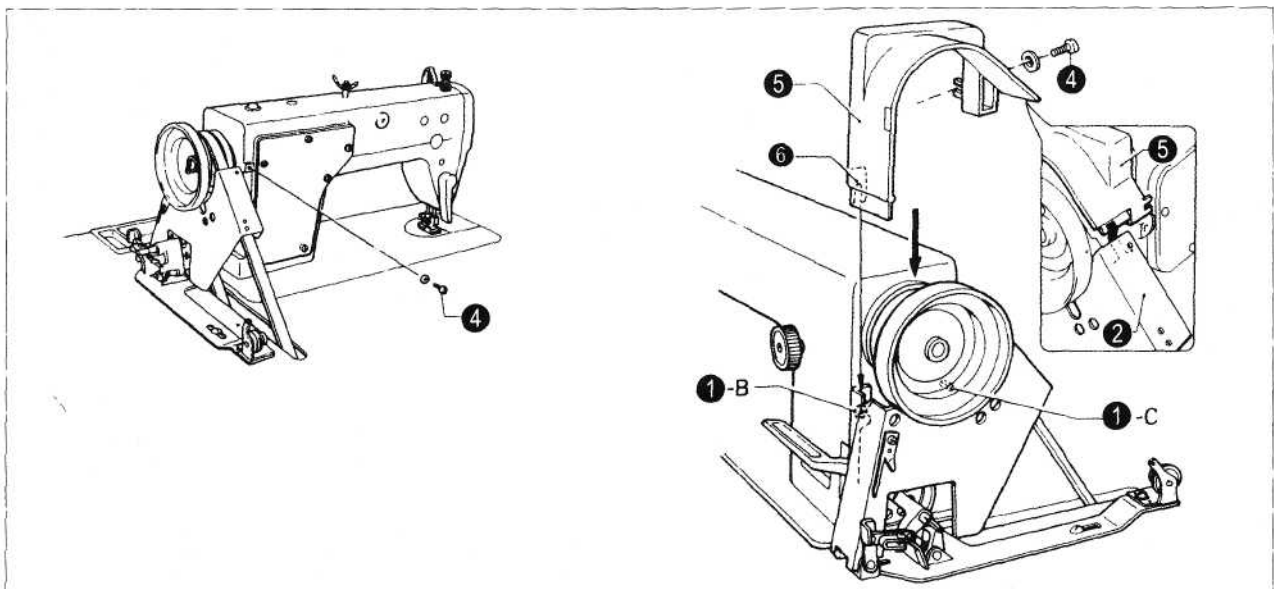

Поверните верхнюю часть машины вправо. Расснастите винт(4).

Вставьте в отверстие (6) защиту ремня (5) винт(1-В), убедитесь, что защита перекрывает маховик.

Затяните винты (1-В), (1-С), (4). защита ремня установлена.

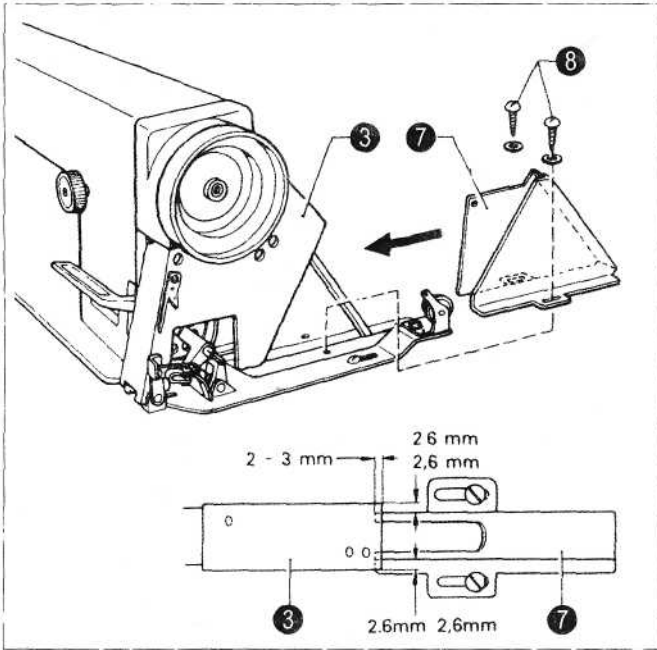

Поместите защиту ремня(9) между оградителем(3) и нижней частью защиты ремня(7), продвиньте в отверстие оградителя(7).

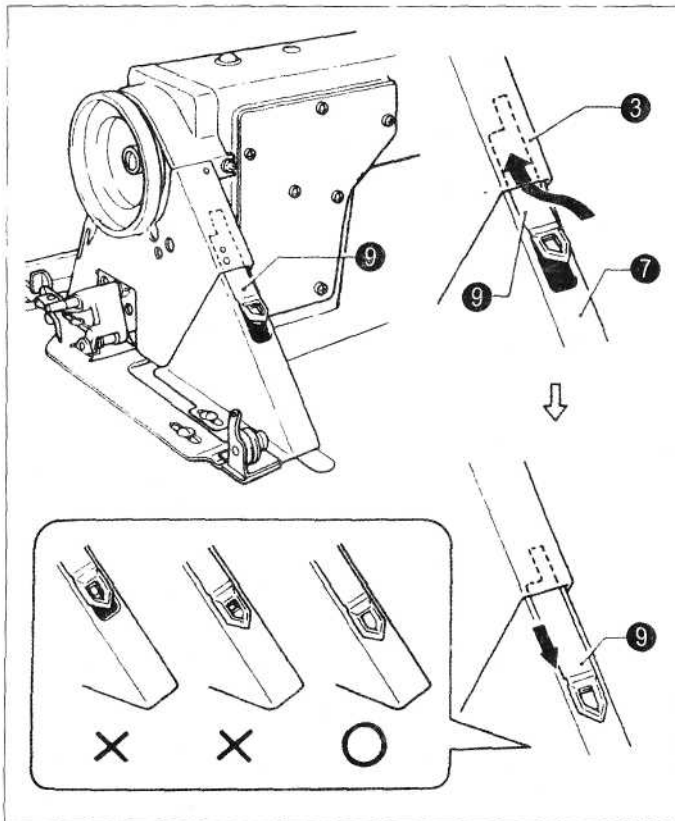

Продвиньте защиту (9) до конца оградителя(7).

Потяните оградитель(7), как показано на рисунке стрелкой, отрегулируйте таким образом, чтобы пространство между оградителем(3) и защитой(9) отсутствовало.

Затяните винты(8).

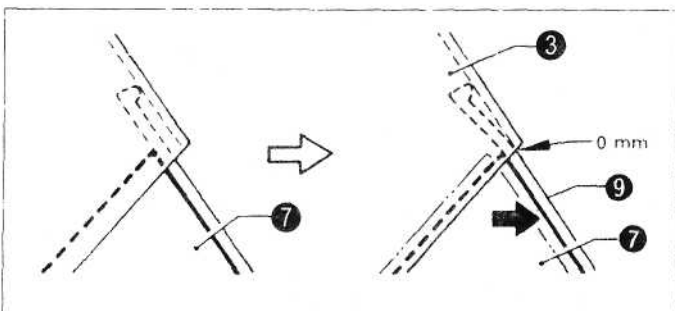

Установка шпинделя наматывающего устройства.

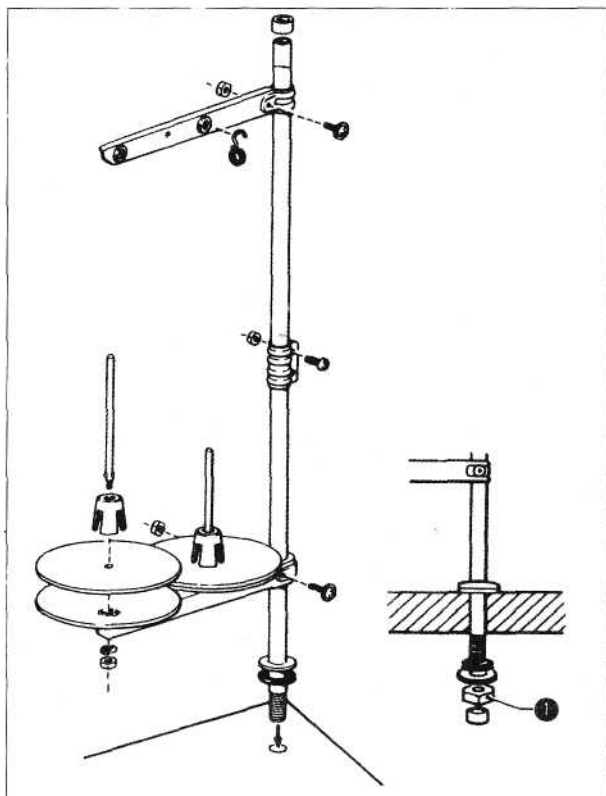

Установите шпиндель на столе как показано на рисунке.

Чтобы предотвратить вращение шпинделя, затяните гайку(1).

Смазка.



Предупреждение



Не подключайте питание машины до смазки.

Если вы по ошибке наступили на педаль, это может привести к травматизму.



Когда вы используете смазочные материалы, одевайте защитные перчатки и очки для защиты ваших глаз и кожи от воспламенения. Кроме того, не пейте машинное масло. Иначе, можете получить отравление. Храните смазочные материалы в местах, недоступных детям.

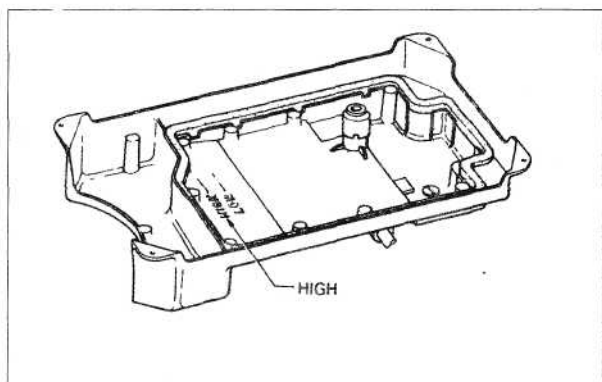

Используйте смазочные материалы высокого качества.
Наполняйте до отметки "HIGH"

Когда уровень масла будет ниже отметки "LOW",
немедленно пополните запасы.

Обратное вращение маховика.



Предупреждение

В процессе работы не касайтесь движущихся частей машины и не кладите другие предметы около движущихся частей машины. В противном случае это может привести к травматизму или к поломке машины.

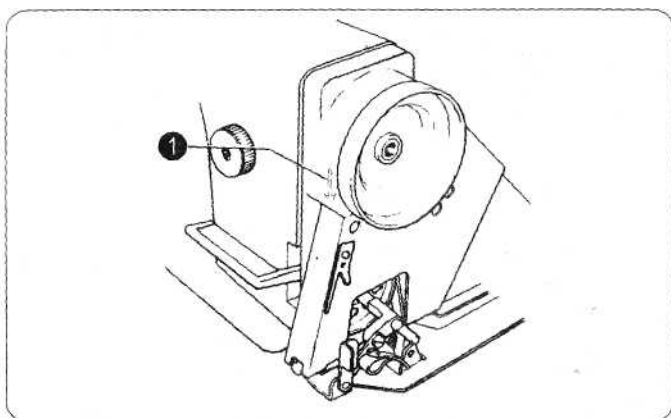

Вставьте штепсель в розетку, подключите питание машины.

Нажмите педаль и убедитесь, что маховик вращается согласно направлению стрелки на рисунке(1). Если направление движения не соответствует, настройте соответственно инструкции.

Подготовка к шитью.

Вынимание шпульного колпачка.



Предупреждение

Отключите питание, когда вынимаете шпульный колпачок.
Если вы по ошибке наступили на педаль, это может привести к травматизму.



Проверните маховик для поднятия иглы в верхнее положение над игольной пластиной.

Откройте защелку шпульного колпачка и выньте его вниз.

Намотка нижней нити.



Предупреждение

В процессе работы не касайтесь движущихся частей машины и не кладите другие предметы около движущихся частей машины. В противном случае это может привести к травматизму или к поломке машины.

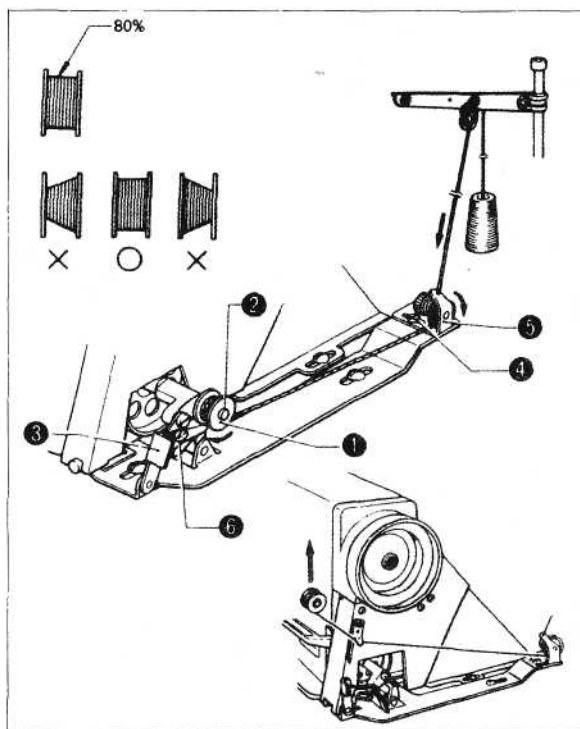

Включите питание.

Поместите шпульку(1) на вал мотальщика(2), нажмите вниз рычаг нажима катушки(3).

Наматывайте нить несколько оборотов, как показано на рисунке стрелкой.

Опустите нить, теперь можно начинать намотку нижней нити.

После намотки переместите шпульку, как показано на рисунке.

Если нить не может быть намотана равномерно, ослабьте винт(4), переместите оградитель мотальщика в ту сторону, где нить намотана меньше.

Поверните установочный винт(6) для установки количества наматывания нити.

Для увеличения количества винт затягивают.

Для уменьшения количества винт ослабляют.

Примечание : количество нити на катушке должно не
Установка

Предупреждение



Отключите питание машины, когда устанавливаете шпульный колпачок.
Если вы наступили случайно на педаль, это может привести к травматизму.

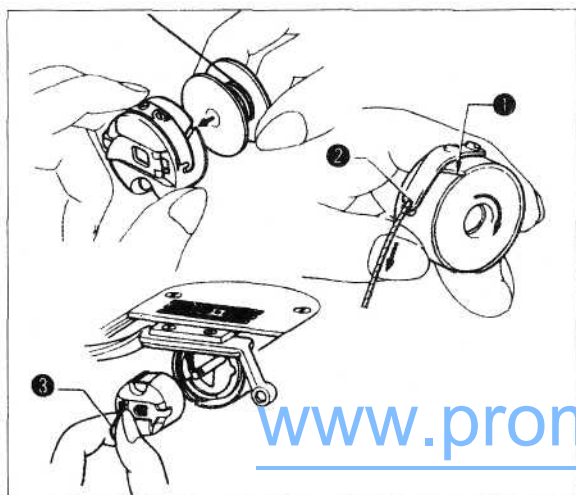

Вставьте шпульку в шпульный колпачок, как показано на рисунке.

Проденьте нить в прорезь(1), как показано на рисунке.

Нить должна появляться в отверстии установочной пружины шпульного колпачка.

Возьмите нить, чтобы проверить, может ли нить вращаться.

Возьмите шпульный колпачок(3) и вставьте его в челнок.

Установка иглы.



Предупреждение



Отключите питание машины, когда устанавливаете иглу.
Если вы наступили случайно на педаль, это может привести к травматизму.

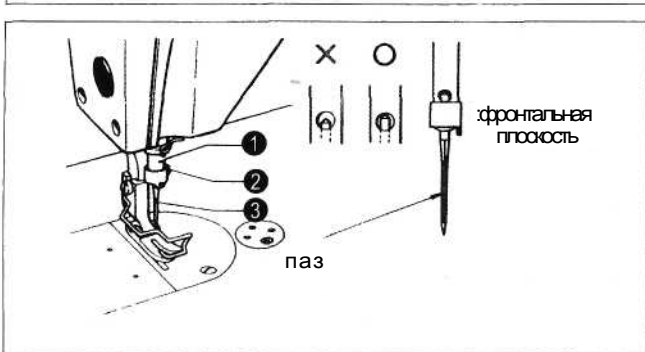

Проверните маховое колесо для поднятия стержня иглы(1) в наивысшее положение.

Ослабьте винт(2).

Держите иглу(3) за паз, повернув ее левой стороной, до тех пор, пока она не поднимется до наивысшего положения, потом затяните винт(2).



Продевание нити в иглу.

Предупреждение



Отключите питание машины, когда продеваете нить в иглу.
Если вы наступили случайно на педаль, это может привести к травматизму.

Проверните маховик и поднимите рычаг натяжения верхней нити до намотки верхней нити, это сделает продевание более простым и предотвратит от вытягивания нити на начале процесса шитья.

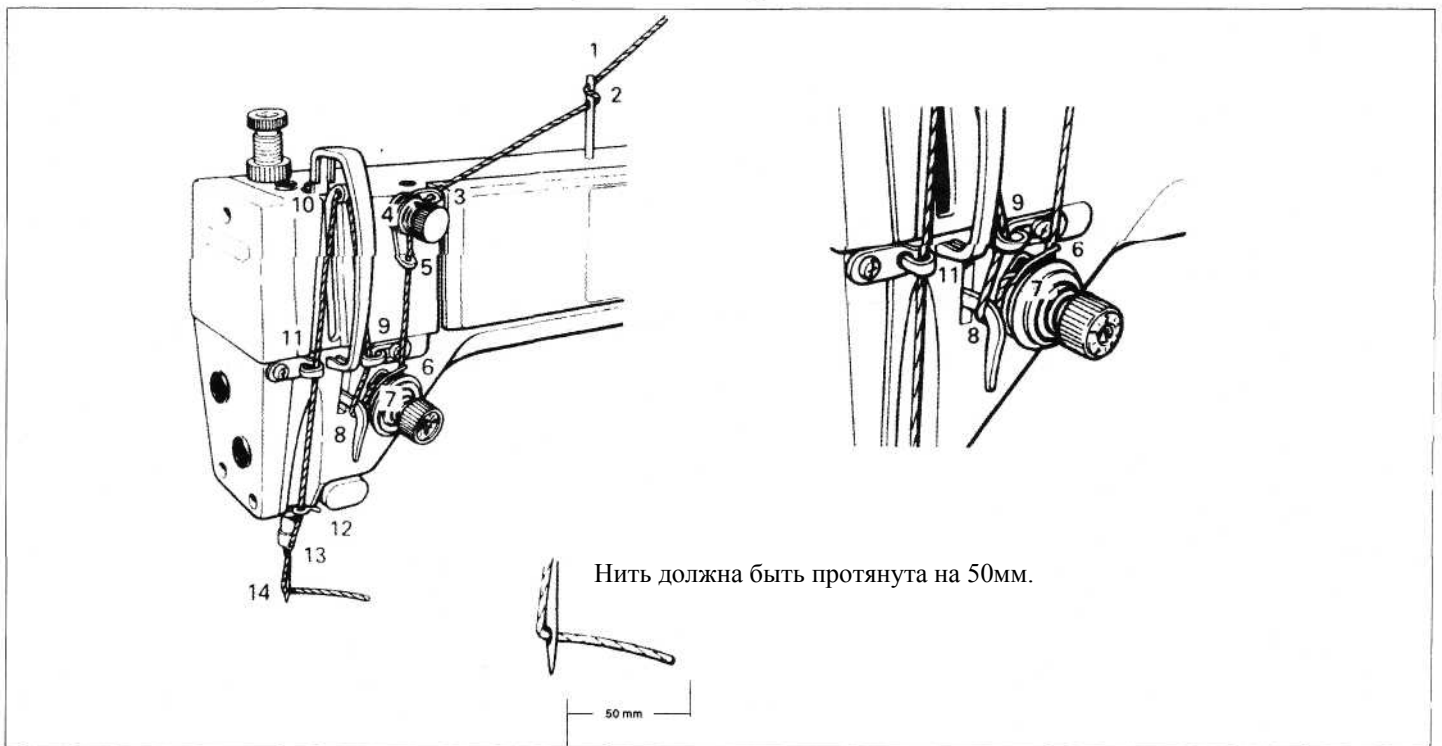

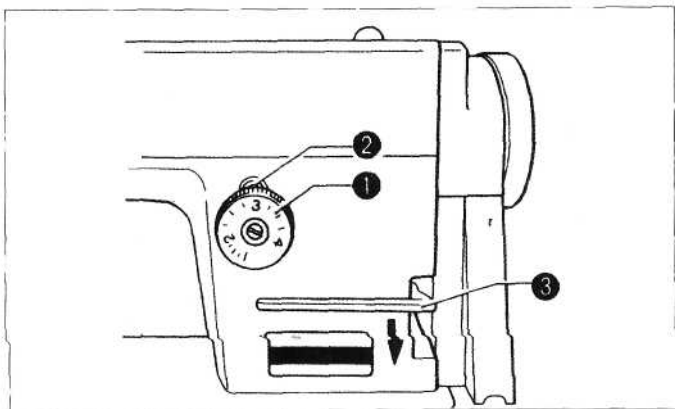

Регулировка длины стежка.

Поворачивайте рукоятку регулятора длины стежка(1) влево и вправо, убедитесь, что выбранный вами номер соответствует длине стежка.

Чем больше номер, тем длиннее стежок.

Поворачивайте рукоятку регулятора длины стежка(1) для установки минимального и максимального номера и нажмите рычаг для установки стежка в обратную сторону до середины для легкого вращения рычага вокруг.

Управление инструментами организации нити. (410, 930)

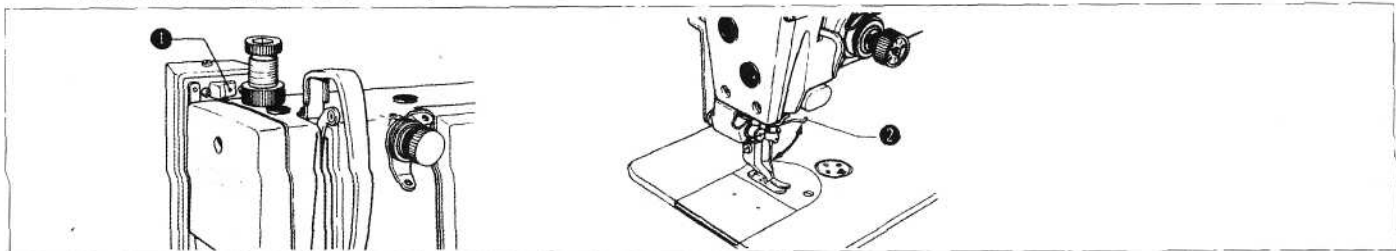

Поверните дефлектор нити, чтобы привести в рабочую позицию, после отрезания нити, проденьте нить сквозь крюк.

Управление электромагнитным подъемником лапки стежка.

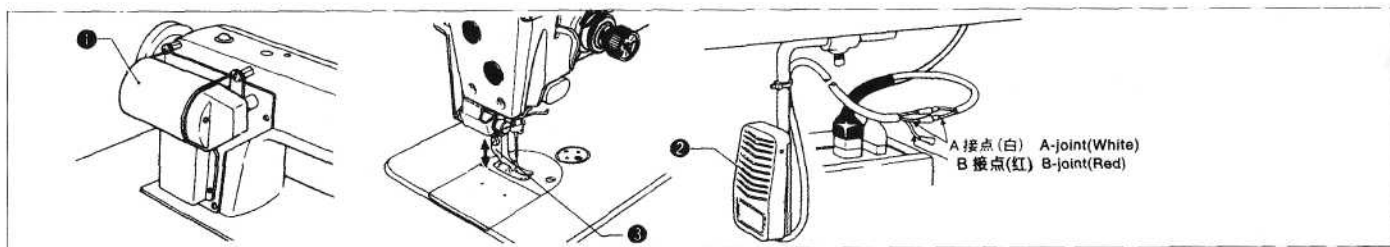

Управлением контрольной педалью и включением коленоподъемника(2), заставьте электромагнит(1) двигать прижимную лапку(3) вверх и вниз.

Провод соединяет педаль и мотор.

При использовании моделей TY-HVP60 или TY-HCB80, используйте инструкцию для переключения шальтера контролирующей коробки.

Контролируйте работу поднимающих инструментов шальтером коленоподъемника.

Соедините коленоподъемник проводом с 1P – штифтом электромагнитом.

Если использовать B-соединение, прижимная лапка будет вверху, когда педаль на средней позиции, если переключатель переместить в нижнюю позицию, лапка будет в нижнем положении. Если использовать A-соединение, лапка также будет внизу. Если педаль на средней позиции и переключатель внизу, лапка будет двигаться вверх.

Примечание: когда включаете питание, нажимайте или не нажимайте педаль – прижимная лапка будет двигаться вверх и вниз. Если нажав переключатель коленоподъемника, тем временем сильно нажимая и отпуская педаль, вы заметите, что

прижимная лапка не двигается, нажмите переключатель еще раз.

Шитье.



Для безопасности установите защитные инструменты. В противном случае это создает угрозу травматизма.



Отключите питание, если такие обстоятельства произошли. Если вы наступили случайно на педаль, это может привести к травматизму

В процессе шитья не касайтесь движущихся частей машины и не кладите другие предметы около движущихся частей машины. В противном случае это может привести к травматизму или к поломке машины.



Подключите питание.

Нажмите педаль, начинайте шитье.

I обратное шитье.

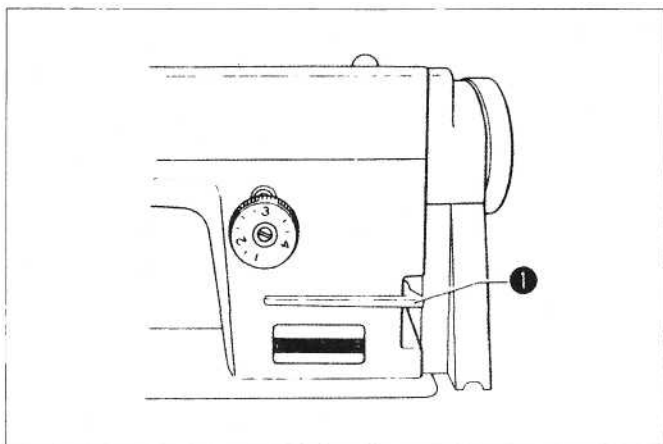

В процессе шитья нажмите рычаг установки стежка в обратную сторону.

Управление инструментами обратного шитья.



В процессе шитья нажмите кнопку обратного шитья.

Настройка натяжения нити. Предупреждение



Отключите питание машины , когда перемещаете шпульный колпачок.
Если вы наступили случайно на педаль, это может привести к травматизму

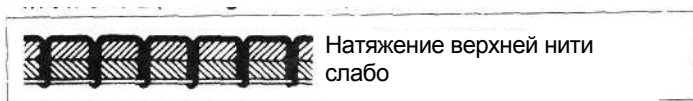

Верхняя нить сильнее.
Нижняя нить слабее.



Верхняя нить слабее.
Нижняя нить сильнее.

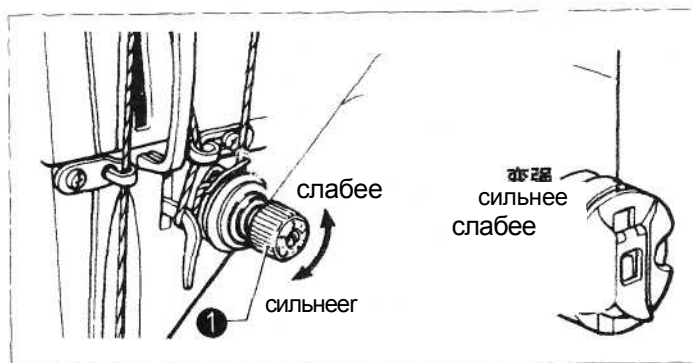

Регулировка натяжения верхней нити.

Опустите вниз прижимную лапку. Отрегулируйте гайку, как показано на рисунке.

Регулировка натяжения нижней нити.

Когда вы держите конец нити, шпулька должна медленно опускаться, как показано на рисунке.

Регулировка длины верхней нити после отрезания.

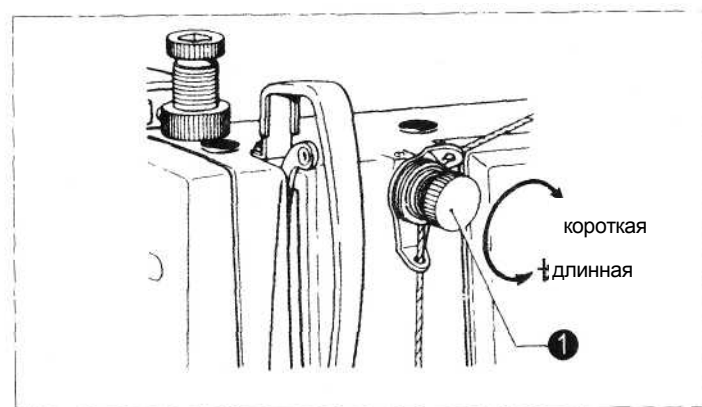

Длина верхней нити должна быть 30-45 мм. И регулируется вращением гайки.

Настройка нажима прижимной лапки

Пропущенные и нестабильные стежки требуют усиления давления прижимной лапки. Смятые стежки требуют ослабления нажима прижимной лапки.

**неправильные
стежки:**

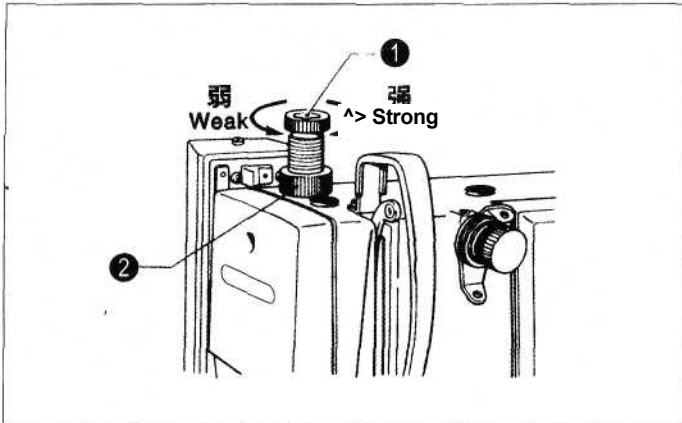

Ослабьте установочную гайку (2).

Поверните винт(1) для настройки нажима прижимной лапки.

Давление прижимной лапки на ткань становится нормальным при стабильной подаче ткани.

Затяните гайку(2).

Корректирующие настройки. Предупреждение.



! Уход за машиной и ее проверка должен осуществляться профессиональными специалистами.

Отключите питание машины при следующих обстоятельствах: проверка, настройка, ремонт машины. Замена испорченных частей, таких, как челнок.

! Уход и проверка электричества должны осуществляться профессиональными специалистами.

Если вы наступили случайно на педаль, это может привести к травматизму



Установите предохранительное оборудование и убедитесь, что оно установлено правильно в необходимых местах.

Соблюдайте меры предосторожности при подключении питания и соединении проводов.

Настройка высоты подъема прижимной лапки.

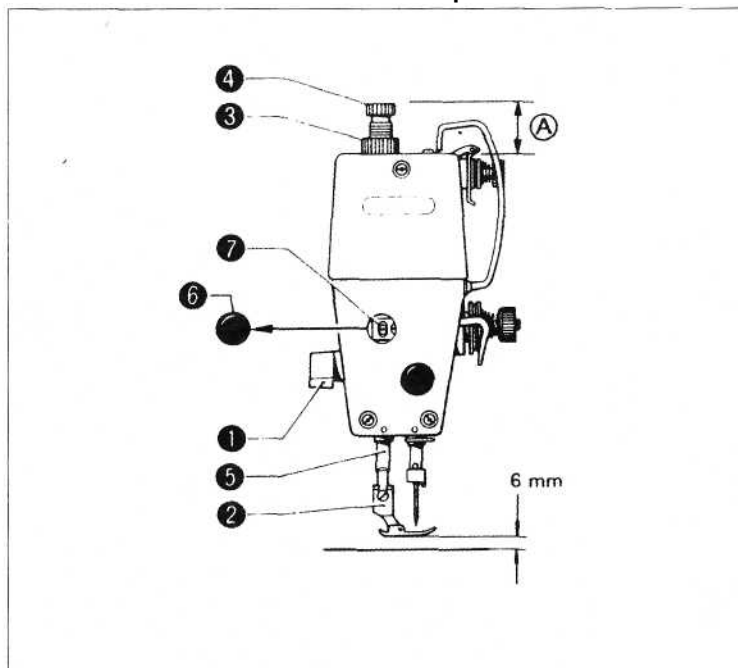

Поднимите лапку(2) в наивысшее положение при помощи рычага(1), стандартная высота – около 6 мм.

Ослабьте гайку(3), затем ослабьте винт для придания стержню состояния вне давления.

Примечание: длина винта(4) является меньше 49 мм, иначе штендер будет вытолкнут.

Воздействуйте на рычаг поднятия прижимной лапки (1) для поднятия прижимной лапки.

Переместите прорезиненный штифт.

Ослабьте винт(7). Регулируйте положение стержня поднятием и опусканием для достижения высоты поднятия прижимной лапки 6мм.

Затяните винт(7).

Передвиньте прорезиненный штифт на первоначальное место.

Отрегулируйте нажим прижимной лапки при помощи вращения винта(4), затем затяните гайку.

Настройка высоты и наклона транспортера.

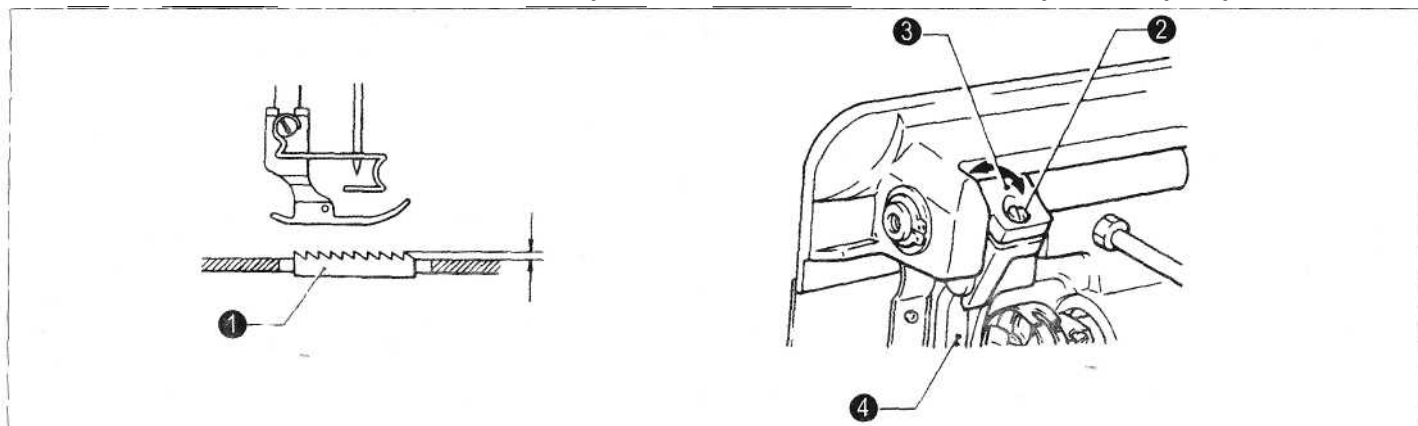

Настройка высоты транспортера.

Наивысшее положение между транспортером(1) и игольной пластиной : 0.8 мм для тонких и средних материалов, 1.2мм для тяжелых материалов. Вращайте маховик.

Ослабьте винт(2).

Поворачивайте кривошип(3), настройте подаватель ткани(4)

Затяните винт(2).

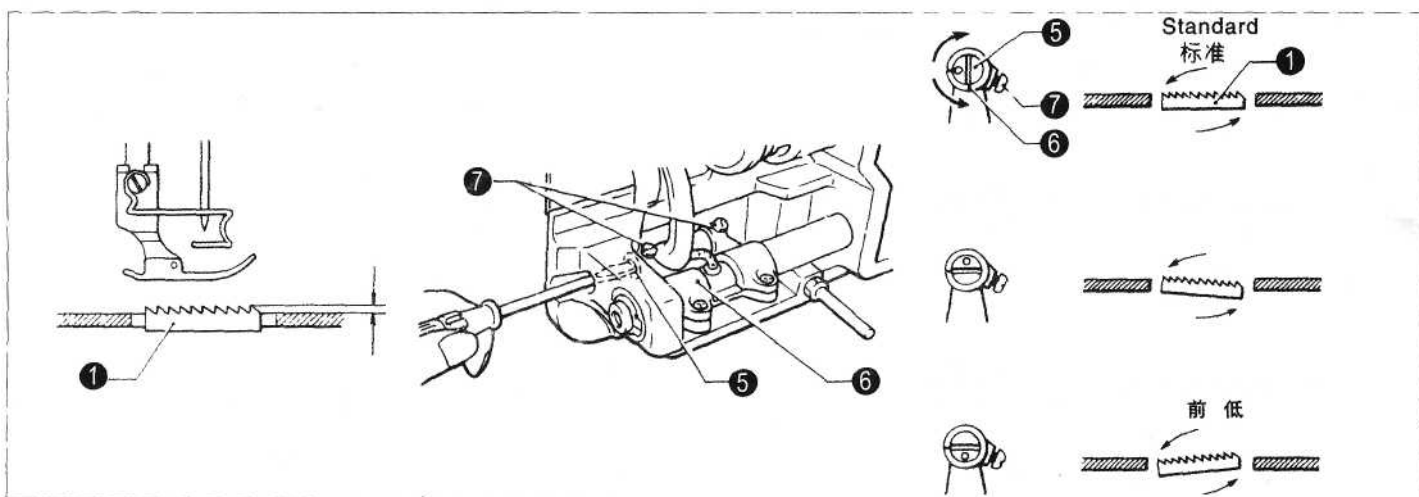

Когда транспортер(1) достигает наивысшего положения, стандартный наклон должен совпадать с наклоном валового подъемника(5).

Вращайте маховик, пока транспортер не достигнет своего наивысшего положения.

Ослабьте крепление валового подъемника. Отрегулируйте угол наклона в 90 °.

Когда материал для шитья морщится, отрегулируйте положение транспортера выше, когда швейный материал слипается, отрегулируйте положение транспортера ниже. Затяните винт(7).

После настройки наклона транспортера(1) может выясниться, что высота колеблется, тогда вы должны отрегулировать ее заново.

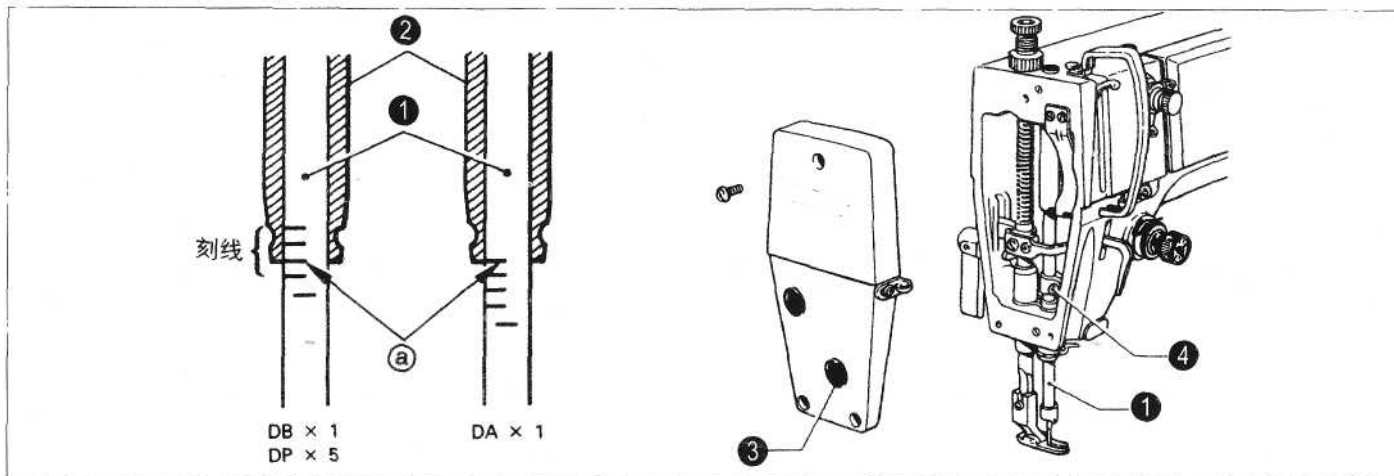

Настройка высоты стержня иглы.

Поместите стержень иглы в самое низкое положение.

Переместите прорезиненный штифт(3).

Ослабьте винт(4), настраивайте положение стержня иглы поднятием и опусканием.

Затяните винт(4).

Переместите штифт в первоначальное положение.

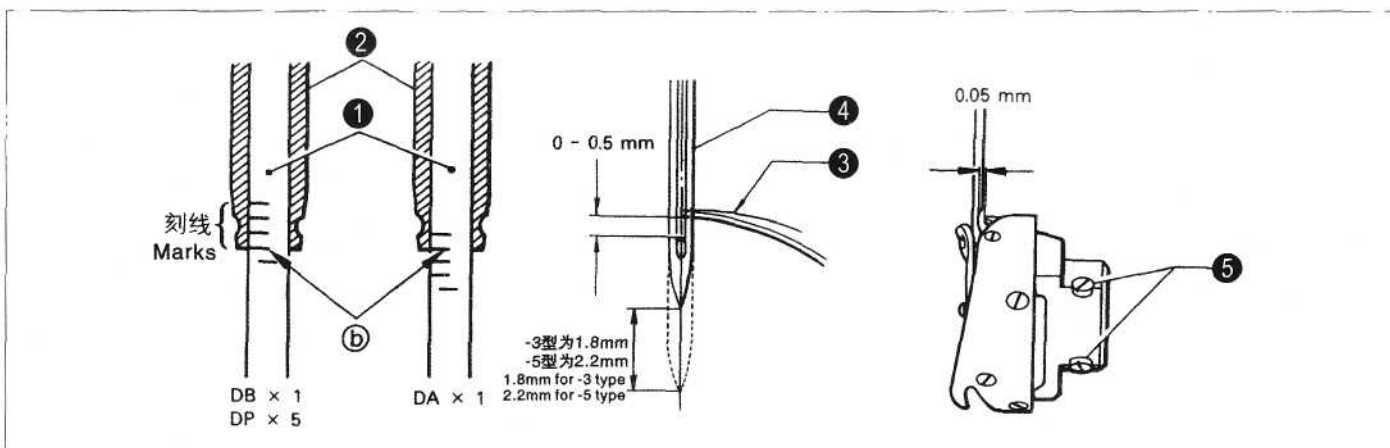

Вращайте маховик для достижения стержня иглы своего наивысшего положения. Возрастающее расстояние между иглой и игольной пластиной – 1.8мм для 3 вида, 2.2 мм для 5 типа. Расстояние между иглой и челноком - 0-0.5мм.

Ослабьте винт(5), выровняйте верх челнока (3) с центром иглы.

Пространство между челноком и иглой - 0.05 мм.

Затяните винт(5).

Установка нитенатяжителя рычага.

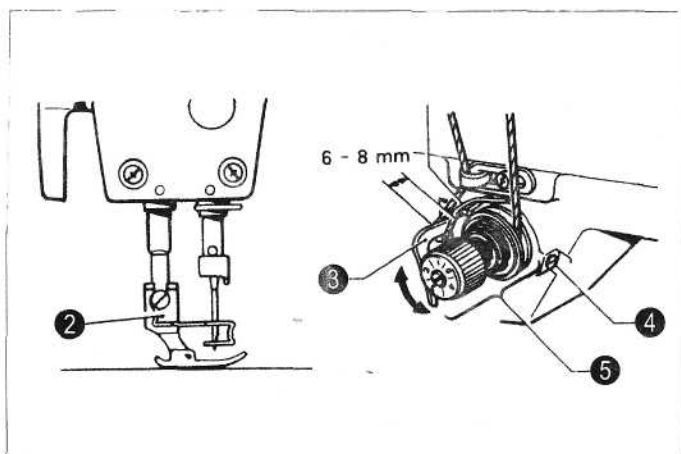

В положении опускания прижимной лапки(2) расстояние между нитенатяжительным рычагом(1) и верхней частью большого нитевого крюка(3) 4-8mm.

Опустите вниз прижимную лапку(2).

Ослабьте винт(4).

Вращайте регулятор(5) для настройки.

Затяните винт(4).

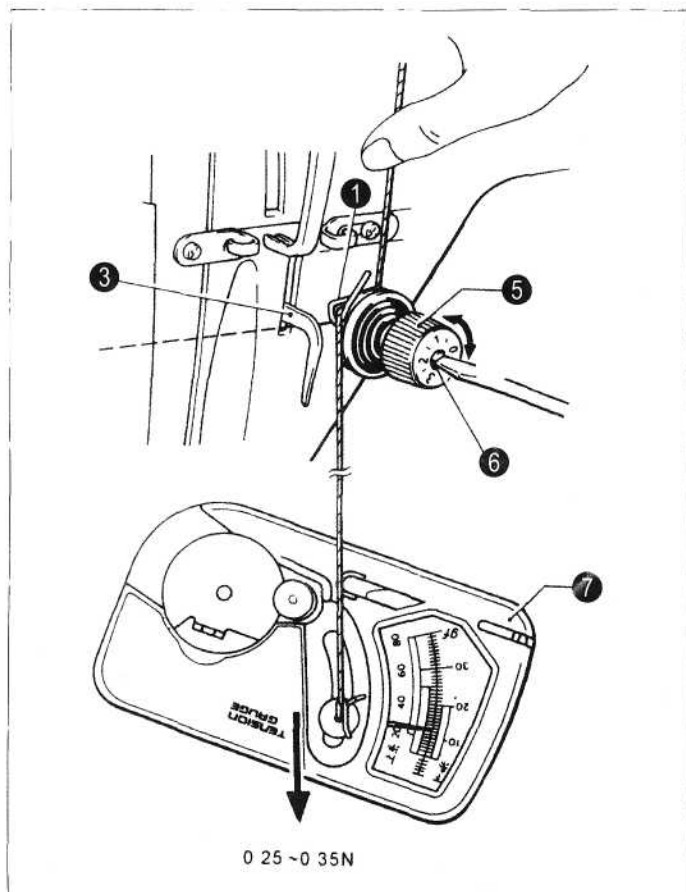

Стандартная сила работы нитенатяжителя рычага 0.25-0.35N.

Нажмите верхнюю нить пальцем, затяните гайку(5).

Опустите верхнюю нить вниз, убедитесь перед проверкой силы, когда нитенатяжительный рычаг(1), совпадает с кнопкой большого нитевого крюка(3).

Вращайте настроечную рукоятку(6) при помощи отвертки и настраивайте силу воздействия нитенатяжителя рычага.

Настройка сигнального механизма.

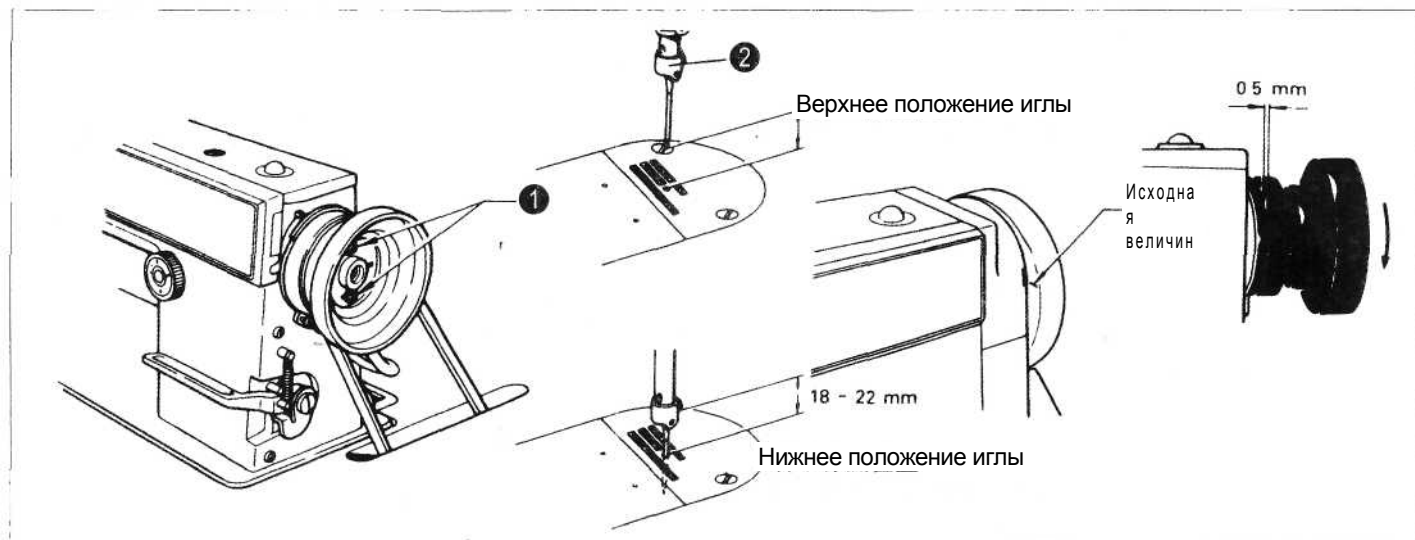

Сигнальный механизм проверяет положение иглы при помощи двух компонентов, сигнал при нижнем положении иглы и сигнал сбивания нити контролируется сигнальным компонентом.

Подключите питание, когда машина перестает работать, игла находится в крайнем нижнем положении, определите расстояние между игольной пластиной и винтом иглы. Оно должно составлять 12-22 мм. Когда машина останавливается, игла поднимается, данные возбудителя импульсов маховика должна соответствовать данным покрытия ремня, расстояние между игольной пластиной и иглой должно составлять 10-12мм для тонких и средних материалов и 10-14 мм для плотных материалов.

После окончания настройки отключите питание.

Регулировка верхнего положения иглы.

Ослабьте два винта(1).

Переместите винт(1) в обратном положении от маховика, когда стержень иглы (2) останавливается вверху и начинает двигаться в обратном направлении, положение остановки будет соответственно находиться ниже.

Сигнал при нижнем положении иглы и сигнал сбивания нити.

Настройка сигнального механизма была совершена перед отправкой машины с фабрики. После передвигания маховика не двигайте сигнальный механизм.

Расстояние между маховиком и сигнальным механизмом должно составлять 0.5mm.

Примечание: не настраивайте нижнее положение иглы.

Замена прикрепленного ножа и сменного ножа.

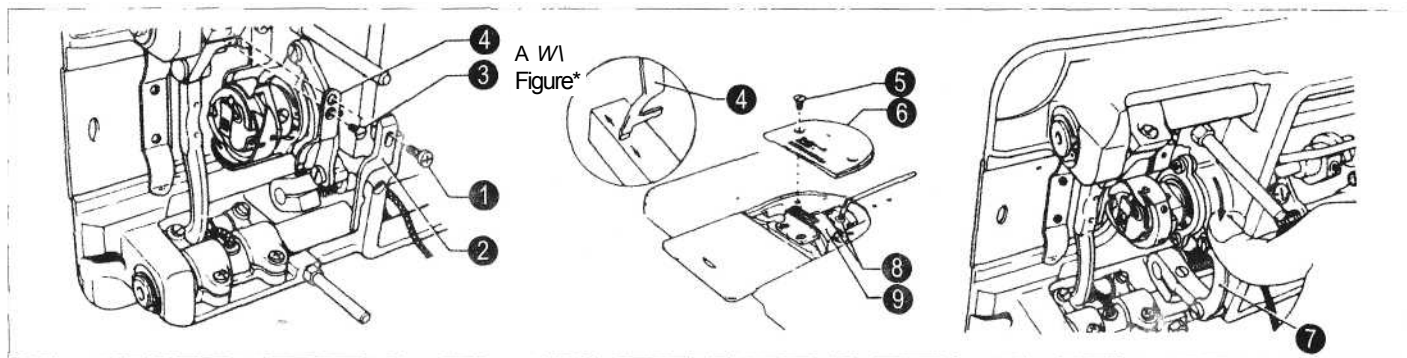

Перемещение прикрепленного ножа.

Откройте верхнюю часть машины.

Переместите винт(1) и позиционер челнока(2).

Переместите винт(3) и нож(4).

Натачивайте нож, когда он становится недостаточно острым.

Перемещение сменного ножа.

Поднимите прижимную лапку при помощи рычага.

Переместите винт(5) и игольную пластину.(6). Вращайте маховик до тех пор, пока стержень иглы не займет наивысшее положение. Толкните рычаг соединения ножа и подшипника(7), как показано на рисунке. Переместите винт(8) и сменный нож.

Примечание: перемещайте иглу перед игольной пластиной и сменным ножом.

Примечание: Установка производится в обратном порядке.

Настройка смазки верхнего вала и челнока.

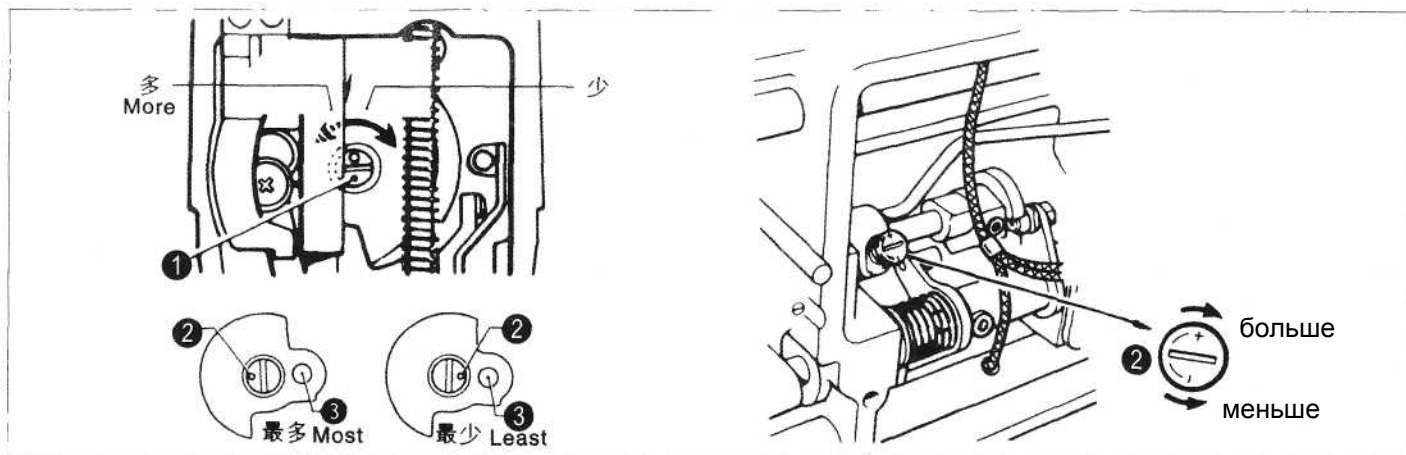
**верхний вал**

Передвиньте покрытие, поверните вокруг установочный клапан(1) для обеспечения смазывания верхнего вала.

Знак(2) ближе к валу нитенатяжительного рычага – смазывание минимально.

Знак(2) дальше от вала нитенатяжительного рычага - смазывание максимально.

Челнок.

Откройте верхнюю часть машины. Поверните винт(2) для регулировки смазывания .

После установки работайте на машине 2-3 мм, после этого перепроверьте смазывание.

Уход за машиной.

Для защиты частей машины и поддержания ее в хорошем состоянии вы должны пользоваться ею и следить за ней. Если вы не эксплуатируете машину, следите за ней следующим образом:



Предупреждение

Отключайте питание машины при проведении процедуры ухода. Когда вы используете смазочные материалы, одевайте защитные перчатки и очки для защиты ваших глаз и кожи от воспламенения.

Кроме того, не пейте машинное масло. Иначе, можете получить отравление. Храните смазочные материалы в местах, недоступных детям.

Если вы наступили случайно на педаль, это может привести к травматизму

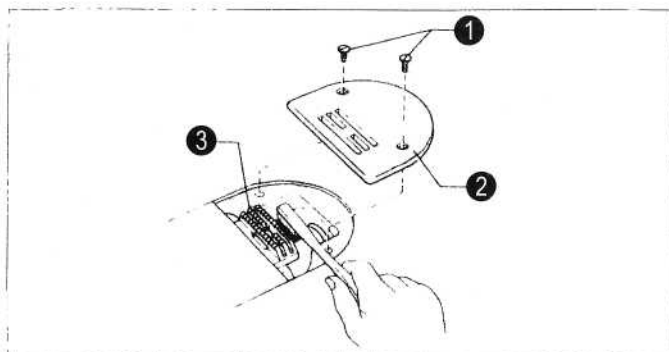

Заставьте прижимную лапку двигаться вверх.

Открутите и выньте два винта.(1) передвиньте игольную пластинку.

Вычистите зубцы транспортера щеткой.

Установите игольную пластинку на место.

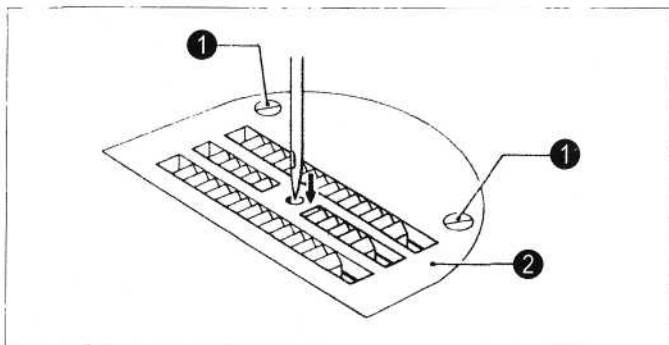

Проверните медленно маховое колесо, игла должна опускаться в отверстие в середине игольной пластины.

Когда игла не опускается в отверстие в середине игольной пластины, произведите регулировку.

Ослабьте два винта (1). Затем настройте расположение игольной пластины вновь.

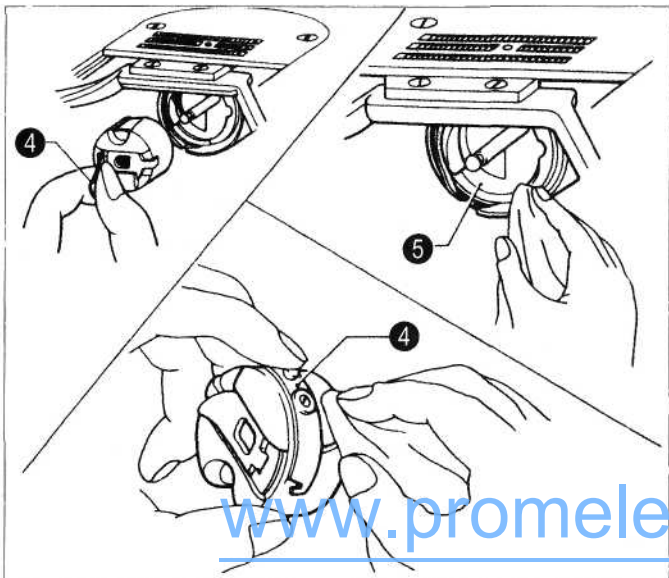

Вращайте маховое колесо, пока игла не достигнет наивысшего положения относительно игольной пластины(2). Проверьте, касается ли игла других частей.

Поставьте назад верхнюю часть машины.

Передвиньте шпульный колпачок(4).

Вытрите челнок (5) сухой тряпочкой и проверьте не сломан ли он.

Выньте шпульку из шпульного колпачка(4) и вытрите его тряпочкой.

Вставьте шпульку в шпульный колпачок, шпульный колпачок в челнок.

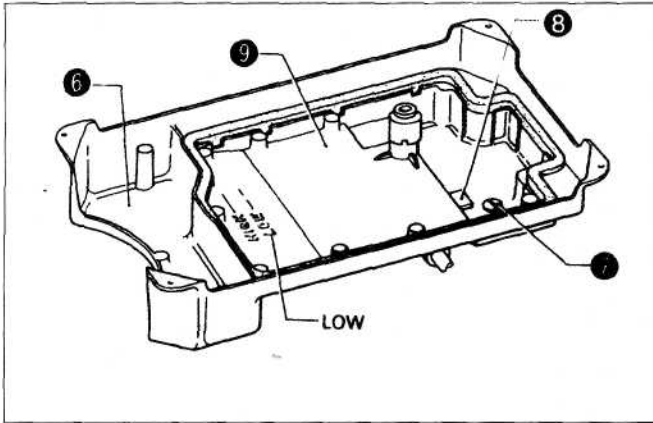

Протрите резервуар для масла тряпочкой.

Используйте смазочные материалы высокого качества.
Наполняйте до отметки "HIGH"

Когда уровень масла будет ниже отметки "LOW",
немедленно пополните запасы.

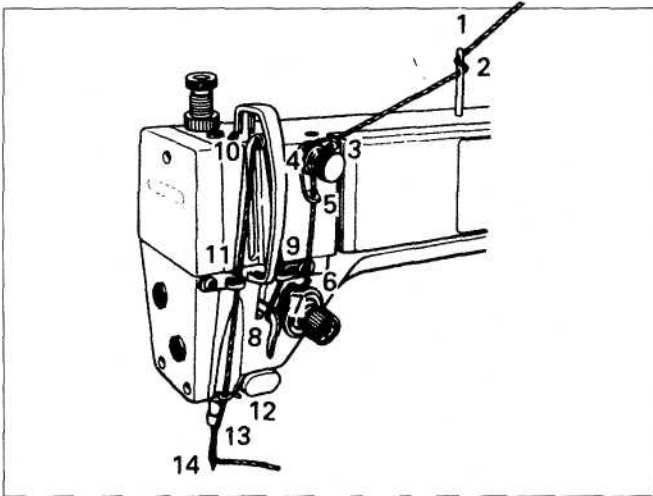

Когда смазочные вещества загрязнились, открутите
винт(7) и поменяйте масло. Вычистите грязь на
электромагните(8) и в поддоне картера(9).

Поставьте на место верхнюю часть машины.

Проверьте, правильно ли наматывается верхняя нить.

Попробуйте шить.



По вопросам приобретения или с целью консультации
вы можете обращаться по телефону: (495) 989-22-97
или по e-mail: info@krung.ru

Также предлагаем вам посетить
наш информационный сайт
www.krung.ru

www.promelectroavtomat.ru