



Данную инструкцию для вас
предоставила компания **Крунг**

www.promelectroavtomat.ru

КАРЕТКА ИНТАРСИЯ МЕХАНИЧЕСКАЯ
(для перфокарточных машин SILVER)

ИНСТРУКЦИЯ ПО ЭКСПЛУАТАЦИИ
КАРЕТКИ ИНТАРСИЯ
(AG30)

Содержание

1. Название частей и их назначение	- 1
2. Положение игл и их функции	- 1
3. Как пользоваться кареткой “Интарсия”	- 2
4. Как установить “Интарсию”	- 4
5. Как вязать кулирную гладь	- 7
6. Действия при заклинивании	- 8
7. Техническое обслуживание	- 8

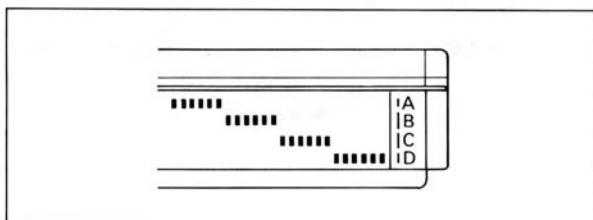
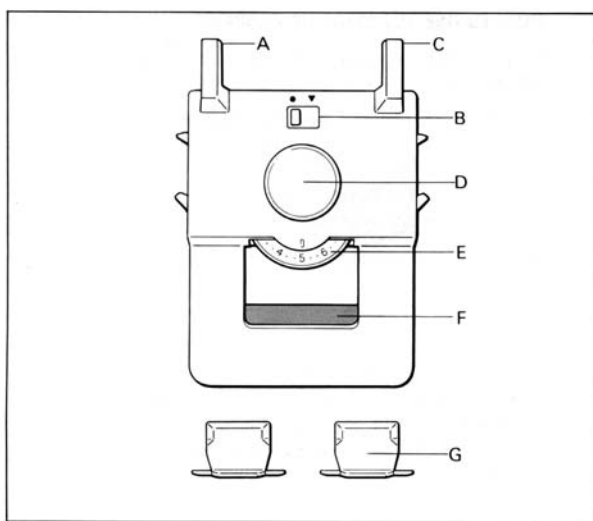
Название частей и их назначение

A – Рычаг продвижения лекального листа при проходе каретки.

B – Переключатель механизма соединения каретки и фонтур.

Положение ● - каретка плотно сидит на фонтуре.

Положение ▼ - каретка легко снимается с фонтур.

C – Рычаг переключения счётчика и лекального устройства при движении каретки.

D – Ручка каретки.

E – Регулятор плотности вязания регулирует величину петель и соответствует регулятору плотности основной каретки.

F – Устройство прижима петель.

G – Устройство для прижима краевых петель.

Положение иглы на фонтуре и функция каждого положения (для интарсионной каретки).

A – заднее нерабочее положение.

B – положение для интарсионной каретки.

C – основное рабочее положение для интарсионной каретки.

D – переднее нерабочее положение или положение частичного вязания.

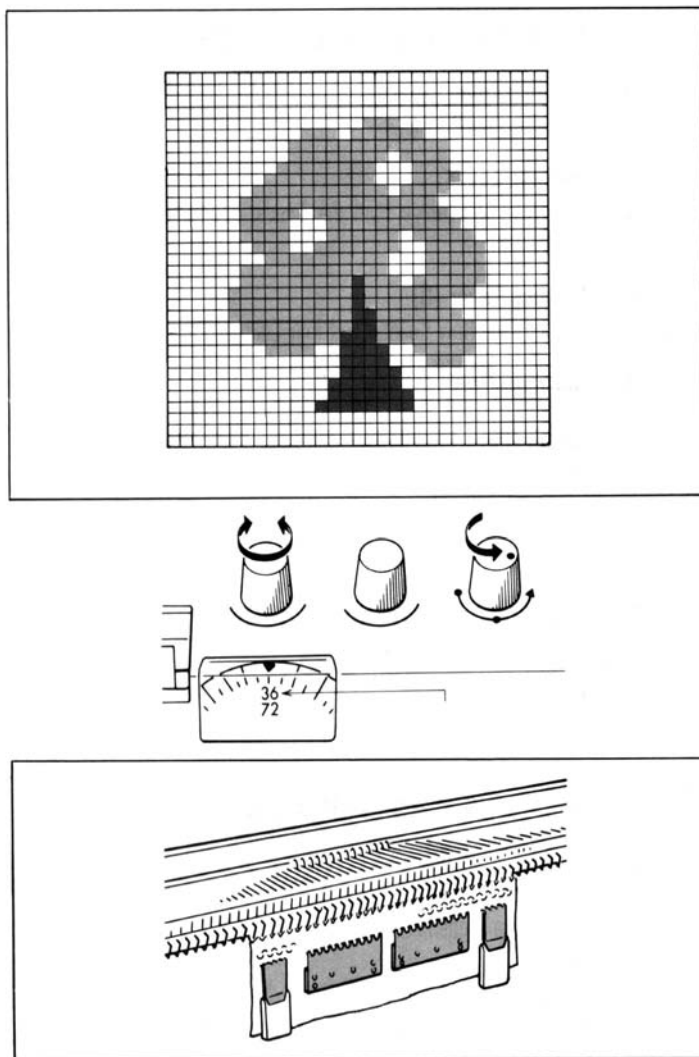
Использование каретки «Интарсия»

Интарсия – это способ вязания многоцветных геометрических узоров на основе кулирной глади без протяжек по изнаночной стороне полотна.

Подготовка к работе

1. Намотать нити нужных цветов на конус или смотать крестообразные клубки.
2. Нарисовать интарсионный рисунок в графическом изображении.
3. Если при вязании Вы пользуетесь лекальным устройством, то можно перенести интарсионный рисунок на лекальный лист.
4. В любом случае, расположение рисунка на лекальном листе должно совпадать с расположением рисунка на лицевой части изделия.
5. При настройке лекального устройства, на шкале рядов устанавливается цифра, в два раза большая, чем по счётчику рядов.

Например:

Если на счётчике рядов стоит цифра 18, то на шкале рядов лекального устройства должна быть набрана цифра 36 (18x 2).

Использование (техника вязания)

1. Начинают вязание, как правило, основной кареткой. Начинать вязание можно с основной или «бросовой» нити.
2. На отвязанную часть полотна одевают основные и боковые оттяжки.

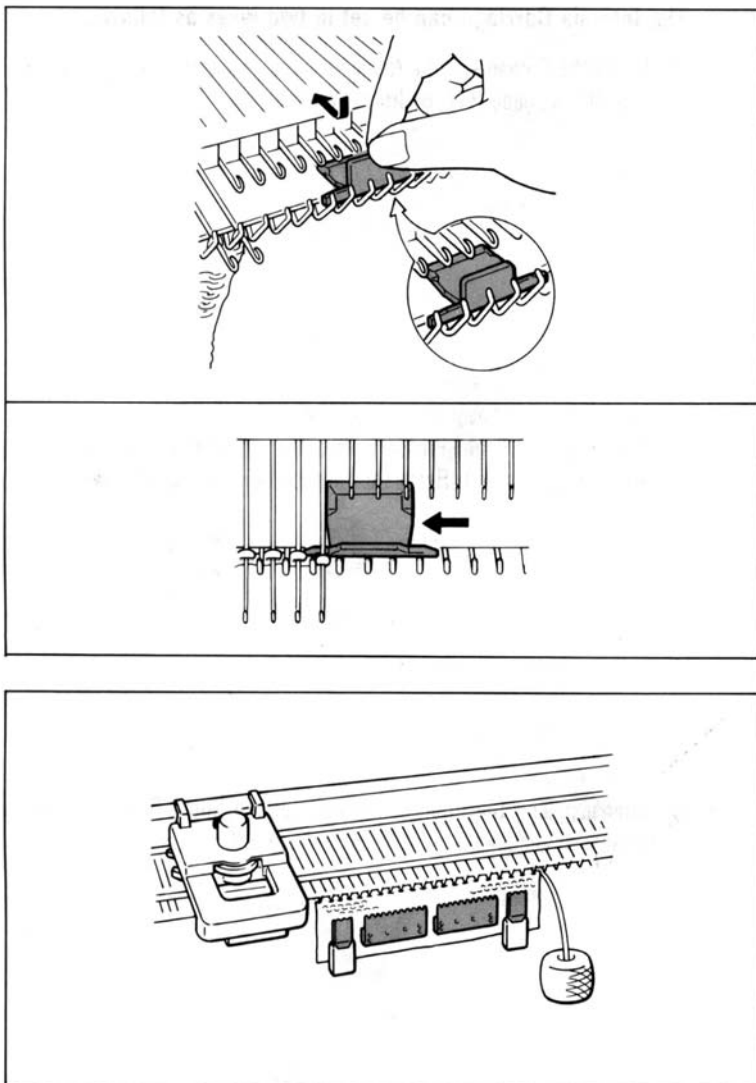

3. По краям полотна на фонтуре устанавливают устройства для прижима краевых петель. Для этого:

а) поставьте прижимные устройства на фонтуру по краям полотна у нерабочих игл.

б) Задвиньте передний край прижимных устройств между передними краями игольной пластины и синкерами и (зубьями).

в) Сдвиньте прижимное устройство в сторону рабочих игл так, чтобы боковая часть устройства была прижата к крайней рабочей игле.

- При расширении или сужении полотна во время вязания боковые прижимные устройства соответственно передвигаются к крайней игле.

4. Если начальные ряды сделаны «бросовой» нитью, то перейдите на основную нить и провяжите основной кареткой несколько рядов.

5. Выньте нить из основной каретки и нитенатяжителя. Разложите клубки ниток на полу перед машиной. Снимите основную каретку с машины.

6. Поставьте каретку «Интарсия» на машину со стороны, противоположной краю полотна с нитью.

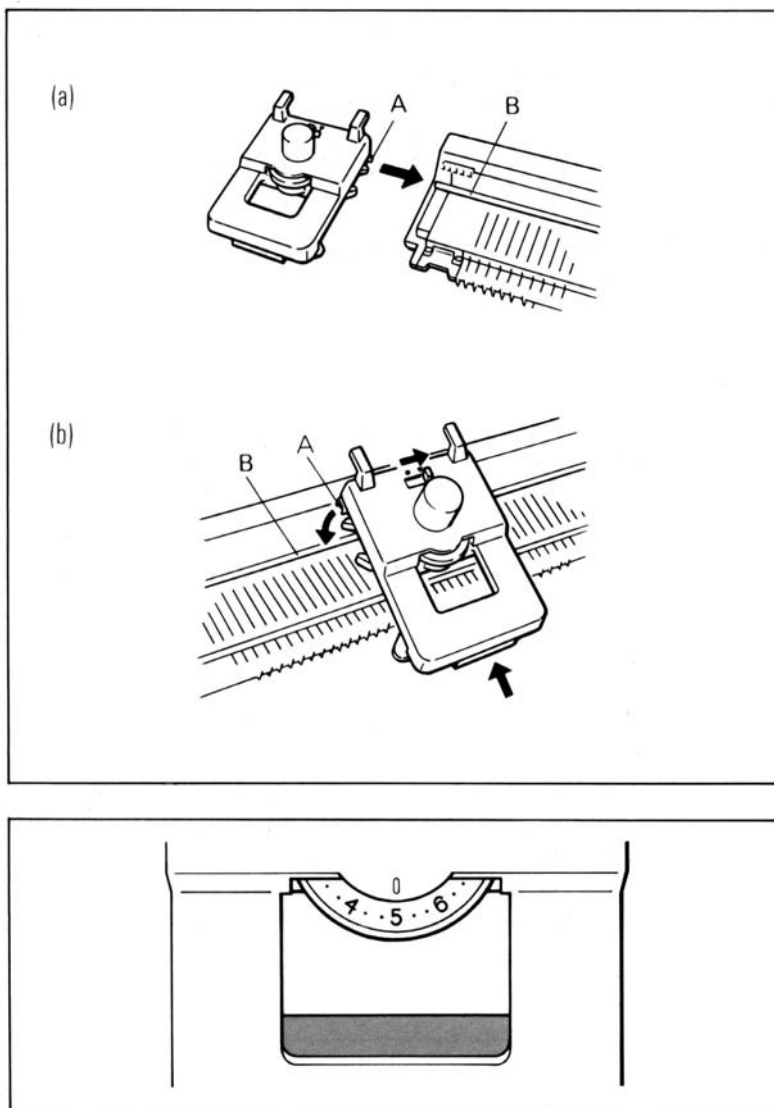

Как установить «Интарсию»
(каретка может быть
установлена двумя
способами)

а) каретку можно
установить с левой или
правой стороны фонтур,
надев полз каретки (А) на
направляющую фонтур
(В).

б) каретку можно
установить в любой части
фонтур. Для этого
механизм сцепления каретки
перевести на отметку ▼,
надеть полз каретки (А) на
направляющую фонтур
(В), перевести механизм
сцепления на отметку ●,
тем самым закрепив каретку
на фонтуре.

После установки каретки на
фонтур, регулятор
плотности установите на
рабочую плотность,
соответствующую той, что
была на основной каретке.

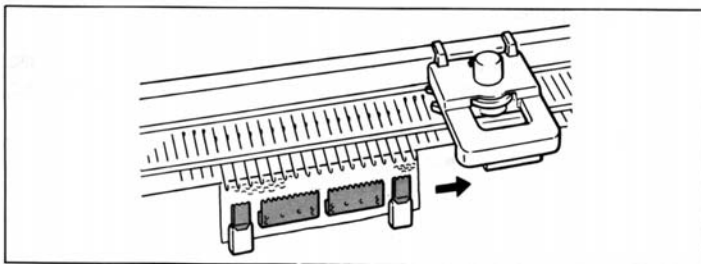

7. Продвиньте каретку по фонтуре в сторону края с нитью , при этом иглы из позиции «В» перейдут в позицию «С».

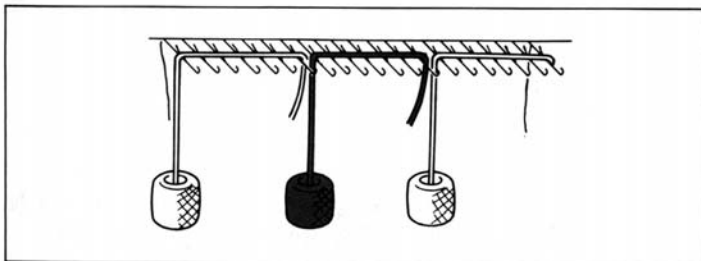

8. Вяжите первый ряд следующим образом:

- 1) В соответствии с рядом рисунка положите нити А,В,С на иглы между крючком и открытым язычком , направляя нити от каретки в сторону вязания.



- 2) Слегка оттягивая рукой вниз концы нитей , но давая нитке возможность легко провязываться ,

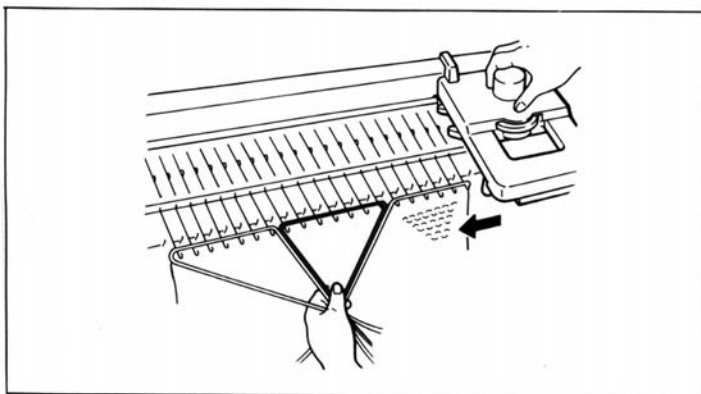

проведите кареткой один раз , при этом иглы провяжутся соответствующи нитями , а провязанные иглы вновь займут позицию «С».

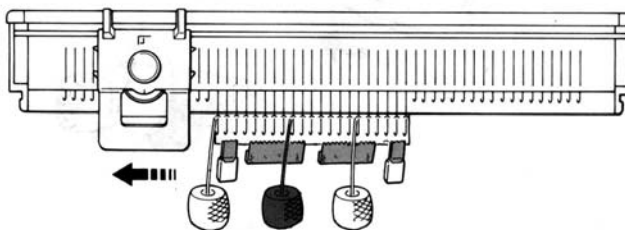

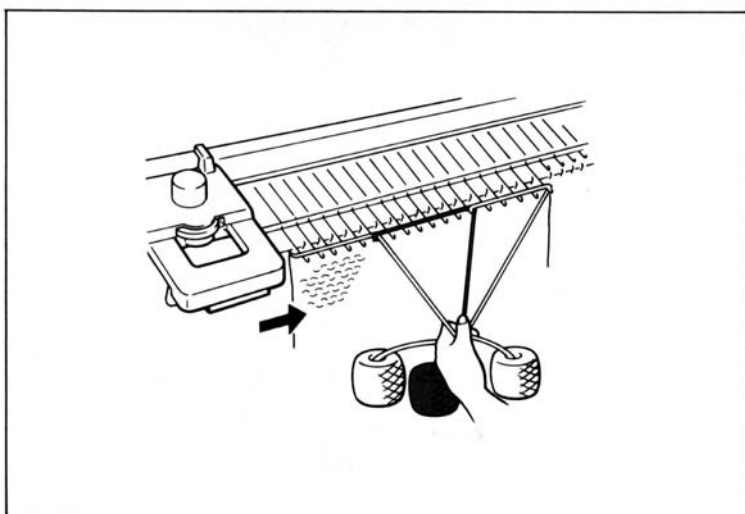
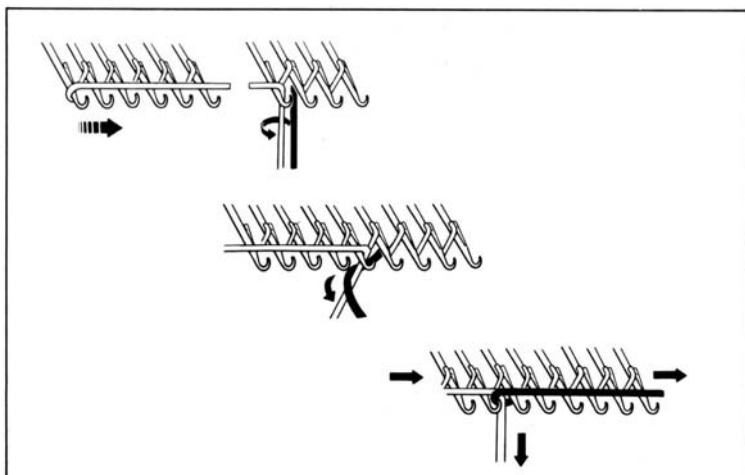

9. Вяжите второй ряд следующим образом:

1. Положите нити на иглы, как при провязывании первого ряда, начиная со стороны каретки.

Чтобы в местах перехода от нити одного цвета к нити другого цвета не образовывались дырочки, перекручивайте концы петель как указано на рисунке.

2. Слегка натягивая нити снизу, аккуратно продвигайте каретку по иглам.

Далее вяжите, повторяя пункты 8 и 9.

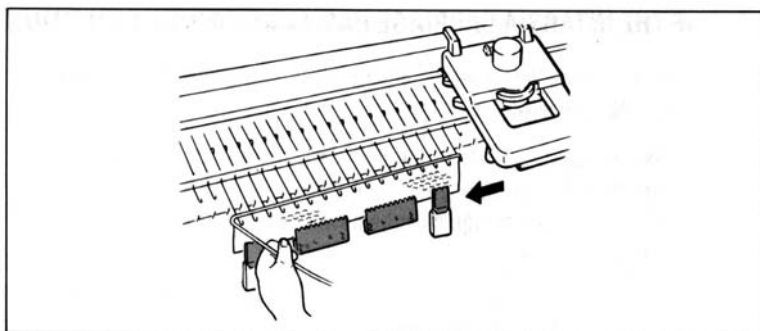

Как вязать кулирную гладь.

Переведите все иглы в положение «С». Положите основную нить на иглы, начиная со стороны каретки, и продвиньте каретку для провязывания ряда.

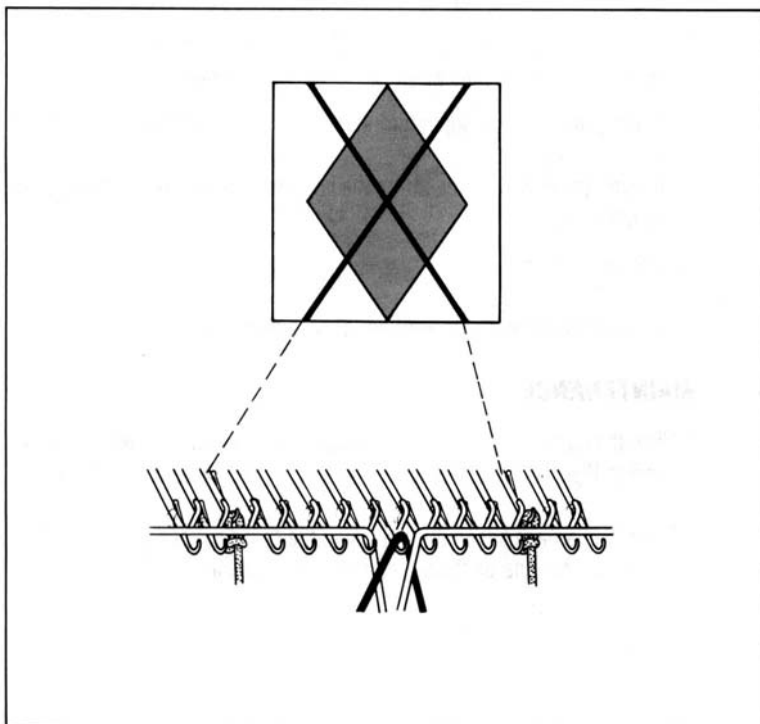

Как провязать 1 или 2 петли в интарсионном рисунке.

1. Для проведения одной или двух петель нитью одного цвета, положите эту нить на иглу и продвиньте иглу рукой из положения «С» в положение «В», при этом нить провяжется на игле. Оставьте эту иглу в положении «В».
2. Проложите нити по рисунку на иглы в положении «С». Провяжите ряд кареткой.
3. Вяжите далее, повторяя п.п.1 и 2.

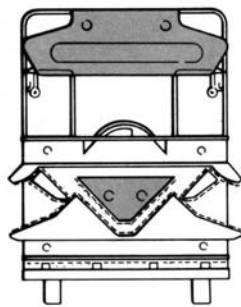
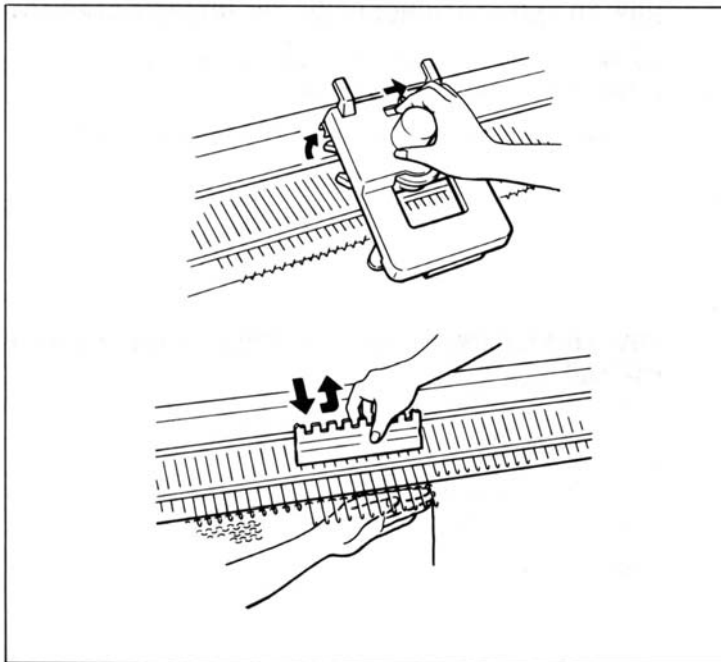

в положение «С».

Убедитесь, что язычки всех игл открыты.

4. Если используется лекальное устройство, то после роспуска рядов возвратите лекальный лист на тот ряд, с которого будет продолжено вязание, для чего распущенное количество рядов удвойте.

Счётчик рядов возвращают назад на количество распущенных рядов.

5. Продолжите вязание. При повторении ошибок исправляйте их в соответствии с п.п. 2-5.

Техническое обслуживание.

По мере необходимости надо смазывать специальным маслом направляющие фонтуры и полз каретки. Загрязнённую каретку протирают сухой мягкой тканью. Нельзя использовать бензин или другие вещества, которые могут повредить отделку машины.

Если каретку «Интарсия» заклинило во время вязания.

* Не пытайтесь силой сдвинуть каретку. Если её заклинило, действуйте как указано ниже :

1. Переведите переключатель механизма сцепления каретки с фонтурой на отметку «▼». Снимите каретку с фонтуры. Устанавливают каретку с той стороны фонтуры, где после восстановления вязания окажется нитка.
2. Деккером верните иглы из положения «С» в положение «В». При этом петли должны лежать между крючком и язычком иглы. Распустите незавершённый ряд.
3. Переведите иглы из положения «В» в положение «Д», а затем из «Д» опять



По вопросам приобретения или с целью консультации
вы можете обращаться по телефону: (495) 989-22-97
или по e-mail: info@krung.ru

Также предлагаем вам посетить
наш информационный сайт
www.krung.ru

www.promelectroavtomat.ru