

# brother

エア式チェーンカッター装置 (水平型) <CH1 装置>  
バキューム式チェーンカッター装置 (水平型) <CH2 装置>

AIR TYPE CHAIN CUTTER (HORIZONTAL)

VACUUM-TYPE CHAIN CUTTER (HORIZONTAL)

DRUCKLUFT-KETTENABSCHNEIDER (WAAGREEHT)

UNTERDRUCK-KETTENABSCHNEIDER (WAAGREEHT)

COUPE-CHAÎNETTE DE TYPE PNEUMATIQUE (HORIZONTAL)

COUPE-CHAÎNETTE À DÉPRESSION (HORIZONTAL)

CORTADOR DE CADANA NEUMÁTICO (HORIZONTAL)

CORTADOR DE CADENA DE TIPO POR VACÍO (HORIZONTAL)

**500 SERIES**

**600 SERIES**

**600UL SERIES**

パーツブック

PARTS BOOK

TEILEKATALOG

LIVRE DES PIECES

LIBRO DE REFERENCIA DE PIEZAS

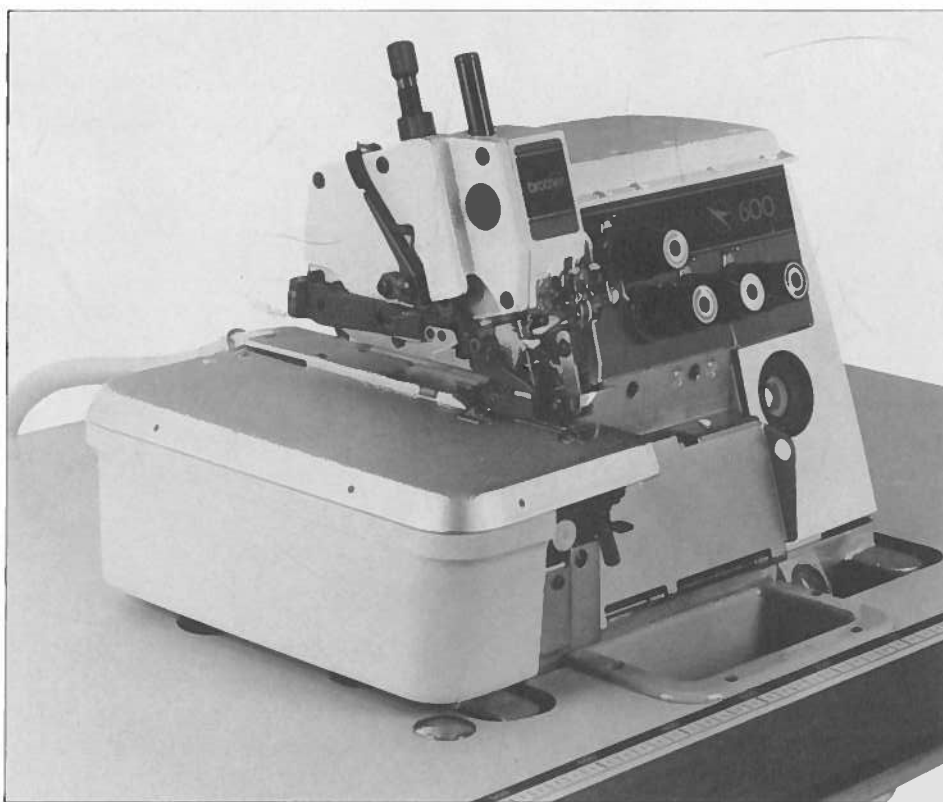

[www.PromElectroAvtomat.ru](http://www.PromElectroAvtomat.ru)

800 SERIES  
800 SERIES  
8000L SERIES

promer

## パーツブックご利用に際して

1. この本は1989年10月のデータにもとづいて作成されたものです。
2. 部品は予告なしに設計変更される場合があります。

## 目 次

A 1. チエンカッター関係 (500).....	2
A 2. チエンカッター関係 (先引用) .....	4
A 3. チエンカッター関係 (600).....	6
A 4. チエンカッター関係 (600 U L).....	8
B. C. C エアコントロール関係 .....	10
C. バキュームフィルター BOX 関係 .....	12
ブロー組一覧表.....	13
索引.....	14

## Notes for using this parts book

1. This parts book is based on data current as of October 1989.
2. Parts are subject to redesign and modification without prior notice.

## CONTENTS

A1. Chain cutter mechanism (500) .....	2
A2. Chain cutter mechanism (For Puller) .....	4
A3. Chain cutter mechanism (600) .....	6
A4. Chain cutter mechanism (600UL) .....	8
B. Chain cutter air controller mechanism .....	10
C. Vacuum filter box assembly .....	12
BLOWER ASSEMBLY LIST .....	13
INDEX .....	14

## **Anmerkungen zum Gebrauch dieses Stücklistebuches**

1. Dieser Teilekatalog bezieht sich auf die Daten vom Oktober 1989.
2. Änderungen ohne vorherige Ankündigung vorbehalten.

## **INHALTSVERZEICHNIS**

A1. Bandabschneidereinheit (500) .....	2
A2. Bandabschneidereinheit (Für Abzieher) .....	4
A3. Bandabschneidereinheit (600) .....	6
A4. Bandabschneidereinheit (600UL) .....	8
B. Bandabschneider-Druckluftsteuerung .....	10
C. Unterdruckfilterkasteneinheit .....	12
GEBLÄSELISTE .....	13
VERZEICHNIS .....	14

## **Notes sur l'utilisation de ce manuel de pièces détachées**

1. Les données qui ont servi à la rédaction de ce catalogue datent de Octobre 1989.
2. Les pièces sont sujettes à modifications dans la présentation et dans les fonctions sans avis préalable.

## **TABLE DES MATIERES**

A1. Mécanisme du coupe-chaîne (500) .....	2
A2. Mécanisme du coupe-chaîne (Pour tire-fil) .....	4
A3. Mécanisme du coupe-chaîne (600) .....	6
A4. Mécanisme du coupe-chaîne (600UL) .....	8
B. Mécanisme du dispositif de controle pneumatique du coupe-chaîne .....	10
C. Ensemble de boîtier du filtre à air à dépression .....	12
LISTE D'ENSEMBLE DE SOUFFLERIE .....	13
INDEX .....	14

## Notas para usar este Libro de Piezas

1. Este manual de piezas es el vigente en octubre de 1989.
2. Las piezas están sujetas a cambios y modificaciones sin previo aviso.

## INDICE

A1. Mecanismo del cortador de cadena (500) .....	2
A2. Mecanismo de cortador de cadena (Para el tirador) .....	4
A3. Mecanismo del cortador de cadena (600) .....	6
A4. Mecanismo del cortador de cadena (600UL) .....	8
B. Mecanismo de control neumático del cortador de adena .....	10
C. Conjunto de la caja del filtro de vacío .....	12
LISTA DE CONJUNTO DE SOPLADOR .....	13
INDICE .....	14

A1. チェンカッター関係 (500) / Chain cutter mechanism (500) / Bandabschneidereinheit (500) /  
 Mécanisme du coupe-chaîne (500) / Mecanismo del cortador de cadena (500)

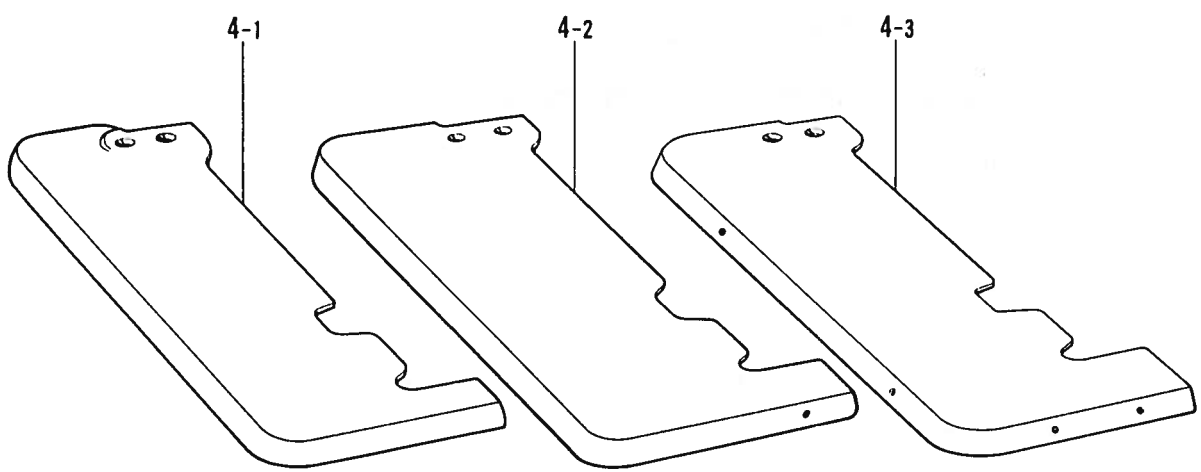
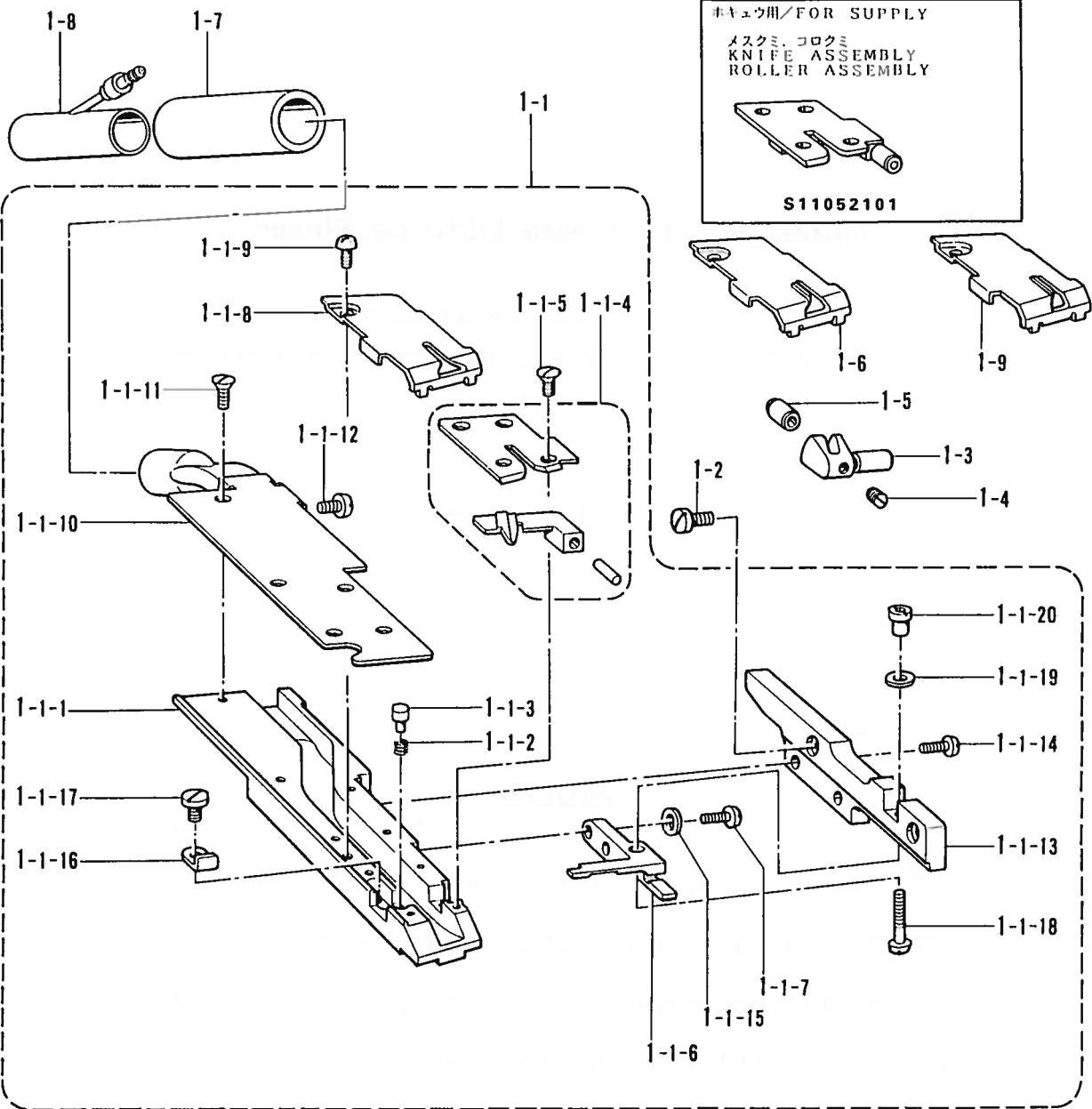



A1. チェンカッター関係 (500)/Chain cutter mechanism (500)/Bandabschneidereinheit (500)/  
Mécanisme du coupe-chaîne (500)/Mecanismo del cortador de cadena (500)

REF.NO.	CODE	Q'TY	ヒンメイ	NAME OF PARTS	RMKS
1	153172401	1	チェンカッタークミ	CHAIN CUTTER ASSEMBLY	
1-1	S15069101	1	チェンカッターソウチクミ	CHAIN CUTTER DEVICE SET	
1-1-1	S14256001	1	チェンカッター"タ"イクミ	CHAIN CUTTER BASE ASSEMBLY	
1-1-2	S11678001	2	チェンサト"ウハオシハ"ネ	COIL SPRING	
1-1-3	S12428001	2	サト"ウハオシヒ"ン	PIN	
1-1-4	S12429101	1	メスクミ	KNIFE ASSEMBLY	
1-1-5	141542001	4	サラネジ"3.18	SCREW 3.18	
1-1-6	S12433001	1	メスアンナイ	KNIFE GUIDE	
1-1-7	062660712	2	ナヘ"コ318-40X7	SCREW 318X7	
1-1-8	S00228000	1	メスカハ"-L<アツモノヨウ>	KNIFE COVER (L) <THICK-MATERIALS>	
1-1-9	060630412	1	ハ"イント"238-56X4	SCREW 238X4	
1-1-10	S14257001	1	チェンカッターウツカハ"ークミ	CHAIN CUTTER TOP COVER ASSEMBLY	
1-1-11	141542001	5	サラネジ"3.18	SCREW 3.18	
1-1-12	060660512	1	ハ"イント"318-40X5	SCREW 318X5	
1-1-13	S12435001	1	チェンカッター"タ"イサエ	CHAIN CUTTER BASE SUPPORTER	
1-1-14	062670812	2	ナヘ"コ357-40X8	SCREW 357X8	
1-1-15	025030132	2	ヒラサ"カ"ネシヨウ3	PLAIN WASHER 3	
1-1-16	S12434001	1	メスアンナイササエイタ	KNIFE GUIDE SUPPORTING PLATE	
1-1-17	124365001	1	シメネジ"2.38	SCREW 2.38	
1-1-18	S12436001	1	シメネジ"3.18	SCREW 3.18	
1-1-19	025030132	1	ヒラサ"カ"ネシヨウ3	PLAIN WASHER 3	
1-1-20	140273001	1	マルナツト3.18	NUT 3.18	
1-2	105216001	2	シメネジ"3.57	SCREW 3.57	
1-3	153630001	1	サト"ウハカム	DRIVING KNIFE CAM	
1-4	014680622	1	アナトメネジ"4.37クホ"ミ	SCREW 4.37	
1-5	S12439001	1	コロ	ROLLER	
1-6	S03897000	1	メスカハ"-M <ウス.チユウアツモノヨウ>	KNIFE COVER (M) <THIN. MEDIUM THICK-MATERIALS>	
1-7	S10873000	1	ホ-ス70	HOSE 70	
1-8	S10877001	1	ヘ"ンチュリーカン	VENTURI TUBE	
1-9	S00231000	1	メスカハ"-S <ウスモノヨウ>	KNIFE COVER (S) <THIN-MATERIALS>	
4-1	S09327001	1	クロスプレート <511.531>	----- -----	
4-2	S09328001	1	クロスプレート <551>	CLOTH PLATE <511.531.551>	
4-3	S09335001	1	クロスプレート <561.571.581>	CLOTH PLATE <561.571.581>	

※ 2、10ページの全部品をセットでおもとの際は下記の部品コードで御注文下さい。

※ When ordering all parts as a set on pages 2 and 10, please order by the part no. codes below.

※ Für die Bestellung eines ganzen Teilesatzes auf Seite 2 und 10 müssen die untenstehenden Teilcode-Nummern verwendet werden.

※ Lors de la commande de toutes les pièces des pages 2 et 10 en tant que jeu, utiliser les codes de pièce indiqués ci-dessous.

※ El pedido de todas las piezas como un juego en las páginas 2 y 10, se debe hacer usando los códigos de pieza indicados a continuación.

機種 MODEL	品名 NAME OF PARTS	部品コード PARTS NO.	備考 REMARKS
B 511, 531	C. C 装置セット エアー (水平式) C. C DEVICE SET AIR (FLAT TYPE)	153173-401	国内用, FOR DOMESTIC  輸出用, FOR EXPORT
B 551		153174-401	
B 561, 571, 581		153175-401	
B 511, 531, 551		153174-402	
B 561, 571, 581		153175-402	

A2. チェンカッター関係 (先引用)/Chain cutter mechanism (for puller)/Bandabschneidereinheit (Für Abzieher)/  
 Mécanisme du coupe-chaîne (Pour tire-fil)/Mecanismo del cortador de cadena (Para el tirador)

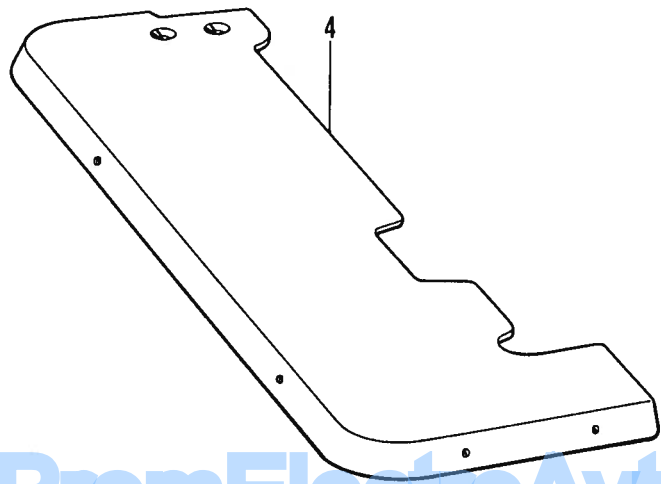
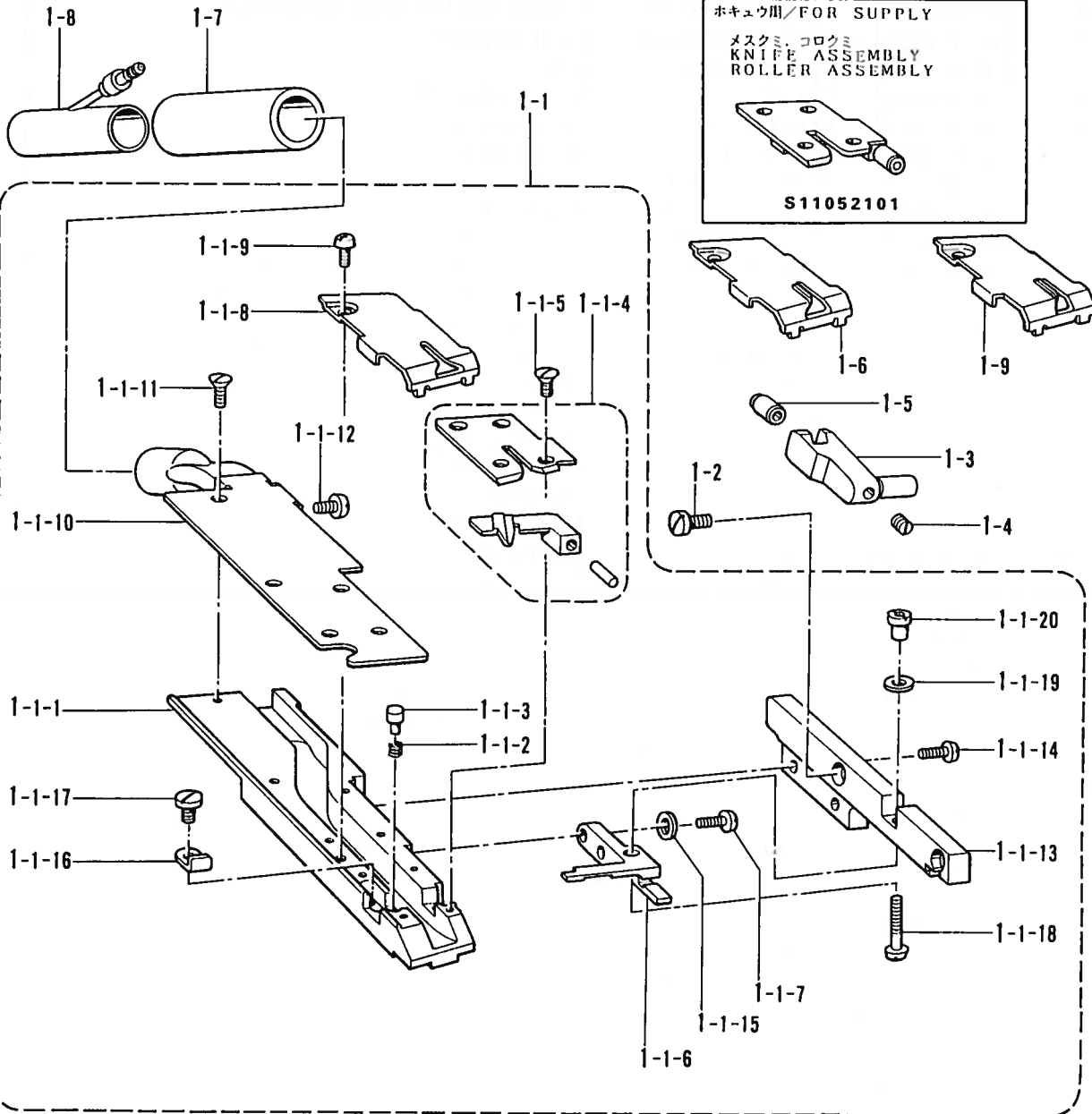

A2. チェンカッター関係 (先引用)/Chain cutter mechanism (for puller)/Bandabschneidereinheit (Für Abzieher)/  
 Mécanisme du coupe-chaine (Pour tire-fil)/Mecanismo del cortador de cadena (Para el tirador)

REF.NO.	CODE	Q'TY	ヒンメイ	NAME OF PARTS	RMKS
< 511, 531, 551 >					
1	154693401	1	チェンカッタークミ	CHAIN CUTTER ASSEMBLY	
1-1	S15070101	1	チェンカッターソウチクミ	CHAIN CUTTER DEVICE SET	
1-1-1	S14256001	1	チェンカッター"タ"イクミ	CHAIN CUTTER BASE ASSEMBLY	
1-1-2	S11678001	2	チェンサド"ウハオシハ"ネ	COIL SPRING	
1-1-3	S12428001	2	サド"ウハオシヒ"ン	PIN	
1-1-4	S12429101	1	メスクミ	KNIFE ASSEMBLY	
1-1-5	141542001	4	サラネシ"3.18	SCREW 3.18	
1-1-6	S12433001	1	メスアンナイ	KNIFE GUIDE	
1-1-7	062660712	2	ナヘ"コ318-40X7	SCREW 318X7	
1-1-8	S00228000	1	メスカハ"-L<アツモノヨウ>	KNIFE COVER (L) <THICK-MATERIALS>	
1-1-9	060630412	1	ハ"イント"238-56X4	SCREW 238X4	
1-1-10	S14257001	1	チェンカッターウツカハ"-クミ	CHAIN CUTTER TOP COVER ASSEMBLY	
1-1-11	141542001	5	サラネシ"3.18	SCREW 3.18	
1-1-12	060660512	1	ハ"イント"318-40X5	SCREW 318X5	
1-1-13	S12438001	1	チェンカッター"タ"イササエ	CHAIN CUTTER BASE SUPPORTER	
1-1-14	062670812	2	ナヘ"コ357-40X8	SCREW 357X8	
1-1-15	025030132	2	ヒラサ"ガ"ネシヨウ3	PLAIN WASHER 3	
1-1-16	S12434001	1	メスアンナイササエイタ	KNIFE GUIDE SUPPORTING PLATE	
1-1-17	124365001	1	シメネシ"2.38	SCREW 2.38	
1-1-18	S12436001	1	シメネシ"3.18	SCREW 3.18	
1-1-19	025030132	1	ヒラサ"ガ"ネシヨウ3	PLAIN WASHER 3	
1-1-20	140273001	1	マルナツト3.18	NUT 3.18	
1-2	105216001	2	シメネシ"3.57	SCREW 3.57	
1-3	154692001	1	サド"ウハカム	DRIVING KNIFE CAM	
1-4	014680622	1	アナトメネシ"4.37クホ"ミ	SCREW 4.37	
1-5	S12439001	1	コロ	ROLLER	
1-6	S03897000	1	メスカハ"-M <ウス.チユウアツモノヨウ>	KNIFE COVER (M) <THIN. MEDIUM THICK-MATERIALS>	
1-7	S10873000	1	ホース70	HOSE 70	
1-8	S10877001	1	ベンチユリーカン	VENTURI TUBE	
1-9	S00231000	1	メスカハ"-S <ウスモノヨウ>	KNIFE COVER (S) <THIN-MATERIALS>	
4	S09330001	1	クロスプレート	CLOTH PLATE	

※ 4、10ページの全部品をセットでおもとのめの際は下記の部品コードで御注文下さい。

※ When ordering all parts as a set on pages 4 and 10, please order by the part no. codes below.

※ Für die Bestellung eines ganzen Teilesatzes auf Seite 4 und 10 müssen die untenstehenden Teilecode-Nummern verwendet werden.

※ Lors de la commande de toutes les pièces des pages 4 et 10 en tant que jeu, utiliser les codes de pièce indiqués ci-dessous.

※ El pedido de todas las piezas como un juego en las páginas 4 y 10, se debe hacer usando los códigos de pieza indicados a continuación.

機種 MODEL	品名 NAME OF PARTS	部品コード PARTS NO.	備考 REMARKS
B 511, 531, 551	C. C 装置セット エアー (水平式, 先引用)	155574-401	国内用, FOR DOMESTIC
	C. C DEVICE SET AIR (FLAT TYPE, FOR PULLER)	155574-402	輸出用, FOR EXPORT

A3. チェンカッター関係 (600)/Chain cutter mechanism (600)/Bandabschneidereinheit (600)/  
 Mécanisme du coupe-chaîne (600)/Mecanismo del cortador de cadena (600)

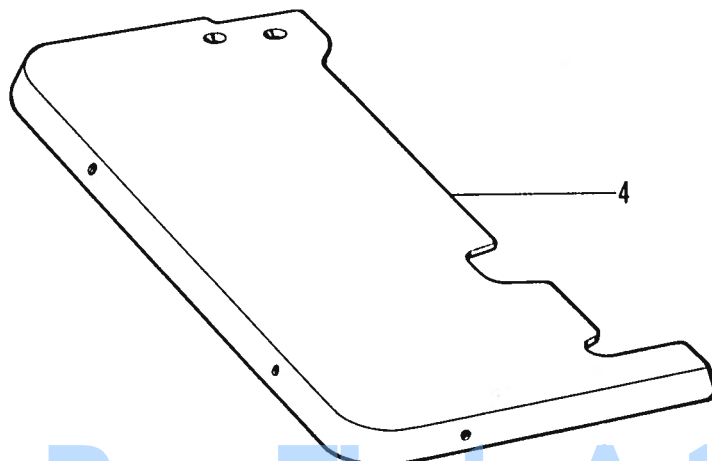
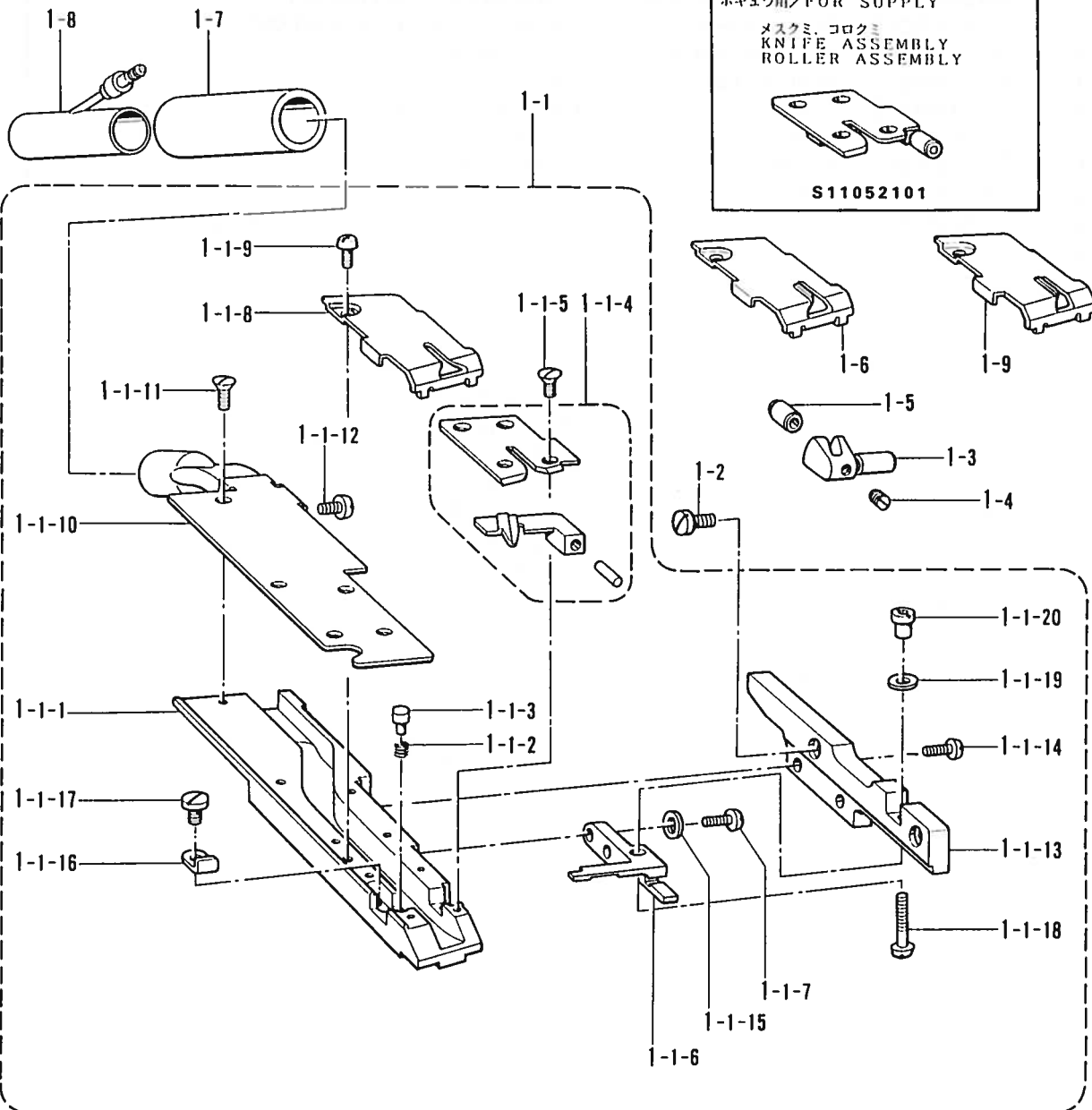

A3. チェンカッター関係 (600)/Chain cutter mechanism (600)/Bandabschneidereinheit (600)/  
Mécánisme du coupe-chaîne (600)/Mecanismo del cortador de cadena (600)

REF NO.	CODE	Q'TY	品名	NAME OF PARTS	RMKS
1	153172401	1	チェンカッタークミ	CHAIN CUTTER ASSEMBLY	
1-1	S15069101	1	チェンカッターソウチクミ	CHAIN CUTTER DEVICE SET	
1-1-1	S14256001	1	チェンカッター"タ"イクミ	CHAIN CUTTER BASE ASSEMBLY	
1-1-2	S11678001	2	チェンサト"ウハオシハ"ネ	COIL SPRING	
1-1-3	S12428001	2	サト"ウハオシヒ"ン	PIN	
1-1-4	S12429101	1	メスクミ	KNIFE ASSEMBLY	
1-1-5	141542001	4	サラネシ"3.18	SCREW 3.18	
1-1-6	S12433001	1	メスアンナイ	KNIFE GUIDE	
1-1-7	062660712	2	ナヘ"コ318-40X7	SCREW 318X7	
1-1-8	S00228000	1	メスカハ"-L<アツモノヨウ>	KNIFE COVER (L) <THICK-MATERIALS>	
1-1-9	060630412	1	ハ"イント"238-56X4	SCREW 238X4	
1-1-10	S14257001	1	チェンカッターウフカハ"-クミ	CHAIN CUTTER TOP COVER ASSEMBLY	
1-1-11	141542001	5	サラネシ"3.18	SCREW 3.18	
1-1-12	060660512	1	ハ"イント"318-40X5	SCREW 318X5	
1-1-13	S12435001	1	チェンカッター"タ"イササエ	CHAIN CUTTER BASE SUPPORTER	
1-1-14	062670812	2	ナヘ"コ357-40X8	SCREW 357X8	
1-1-15	025030132	2	ヒラサ"カ"ネシヨウ3	PLAIN WASHER 3	
1-1-16	S12434001	1	メスアンナイササエイタ	KNIFE GUIDE SUPPORTING PLATE	
1-1-17	124365001	1	シメネシ"2.38	SCREW 2.38	
1-1-18	S12436001	1	シメネシ"3.18	SCREW 3.18	
1-1-19	025030132	1	ヒラサ"カ"ネシヨウ3	PLAIN WASHER 3	
1-1-20	140273001	1	マルナツト3.18	NUT 3.18	
1-2	105216001	2	シメネシ"3.57	SCREW 3.57	
1-3	153630001	1	サト"ウハカム	DRIVING KNIFE CAM	
1-4	014680622	1	アナトメネシ"4.37クホ"ミ	SCREW 4.37	
1-5	S12439001	1	コロ	ROLLER	
1-6	S03897000	1	メスカハ"-M <ウス. チユウアツモノヨウ>	KNIFE COVER (M) <THIN. MEDIUM THICK-MATERIALS>	
1-7	S10873000	1	ホース70	HOSE 70	
1-8	S10877001	1	ヘ"ンチユリーカン	VENTURI TUBE	
1-9	S00231000	1	メスカハ"-S <ウスモノヨウ>	KNIFE COVER (S) <THIN-MATERIALS>	
4	S09337001	1	クロスプレート	CLOTH PLATE	

※ 6、10ページの全部品をセットでおもとの際は下記の部品コードで御注文下さい。

※ When ordering all parts as a set on pages 6 and 10, please order by the part no. codes below.

※ Für die Bestellung eines ganzen Teilesatzes auf Seite 6 und 10 müssen die untenstehenden Teilecode-Nummern verwendet werden.

※ Lors de la commande de toutes les pièces des pages 6 et 10 en tant que jeu, utiliser les codes de pièce indiqués ci-dessous.

※ El pedido de todas las piezas como un juego en las páginas 6 y 10, se debe hacer usando los códigos de pieza indicados a continuación.

機種 MODEL	品名 NAME OF PARTS	部品コード PARTS NO.	備考 REMARKS
B 641, 651, 661	C. C 装置セット エアー (水平式)	155711-401	国内用, FOR DOMESTIC
	C. C DEVICE SET AIR (FLAT TYPE)	155711-402	輸出用, FOR EXPORT

A4. チェンカッター関係 (600UL) / Chain cutter mechanism (600UL) / Bandabschneidereinheit (600UL) / Mécanisme du coupe-chaîne (600UL) / Mecanismo del cortador de cadena (600UL)

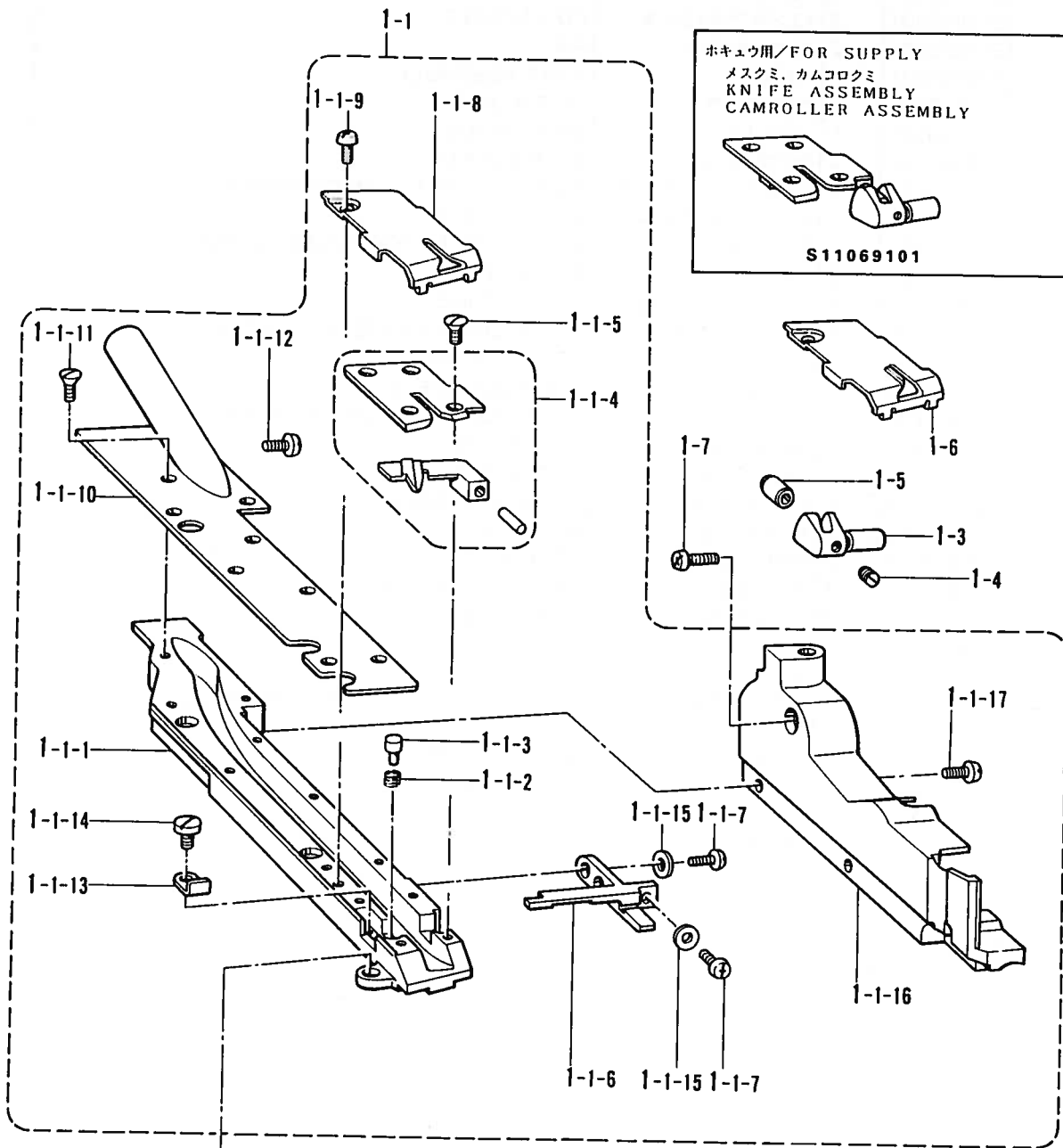

ホキユウ用 / FOR SUPPLY  
 メスキミ、カムコロクミ  
 KNIFE ASSEMBLY  
 CAMROLLER ASSEMBLY  
 S11069101

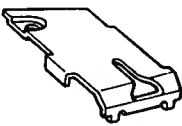
オプションパーツ / OPTION PARTS  
 メスカバーLL  
 KNIFE COVER (LL)  
  
 バルキー用 / For Bulky  
 S16531-000

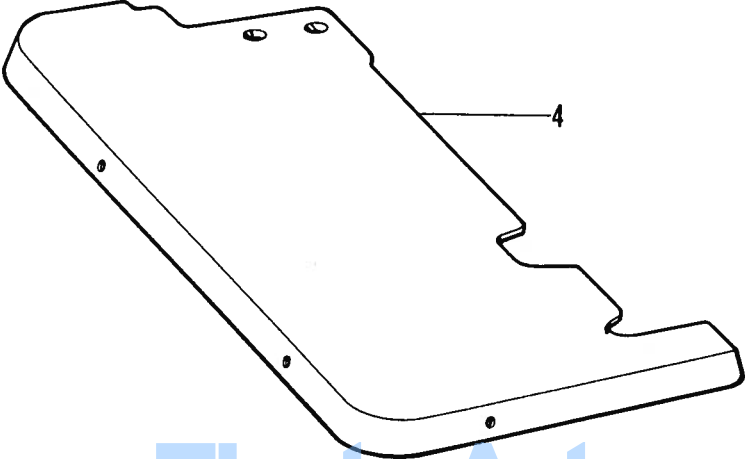

A4. チェンカッター関係 (600UL)/Chain cutter mechanism (600UL)/Bandabschneidereinheit (600UL)/  
Mécánisme du coupe-chaîne (600UL)/Mecanismo del cortador de cadena (600UL)

REF.NO.	CODE	Q'TY	ヒンメイ	NAME OF PARTS	RMKS
1	S00220301	1	チェンカッタークミ	CHAIN CUTTER ASSEMBLY	
1-1	S12689101	1	チェンカッターソウチクミ	CHAIN CUTTER DEVICE SET	
1-1-1	S12690001	1	チェンカツタ"タ"イクミ	CHAIN CUTTER BASE ASSEMBLY	
1-1-2	S11678001	2	チェンサト"ウハオシハ"ネ	COIL SPRING	
1-1-3	S12428001	2	サト"ウハオシ"ピン	PIN	
1-1-4	S12429101	1	メスクミ	KNIFE ASSEMBLY	
1-1-5	141542001	4	サラネシ"3.18	SCREW 3.18	
1-1-6	S12691001	1	メスアンナイ	KNIFE GUIDE	
1-1-7	062660712	3	ナヘ"コ318-40X7	SCREW 318X7	
1-1-8	S00228000	1	メスカハ"-L<アツモノヨウ>	KNIFE COVER (L) <THICK-MATERIALS>	
1-1-9	060630412	1	ハ"イント"238-56X4	SCREW 238X4	
1-1-10	S00229101	1	チェンカツターウワカハ"-クミ	CHAIN CUTTER TOP COVER ASSEMBLY	
1-1-11	141542001	8	サラネシ"3.18	SCREW 3.18	
1-1-12	060660512	1	ハ"イント"318-40X5	SCREW 318X5	
1-1-13	S12434001	1	メスアンナイササエイタ	KNIFE GUIDE SUPPORTING PLATE	
1-1-14	124365001	1	シメネシ"2.38	SCREW 2.38	
1-1-15	025030132	3	ヒラサ"カ"ネシヨウ3	PLAIN WASHER 3	
1-1-16	S12692001	1	ウフオクリカハ"-	TOP FEED COVER	
1-1-17	062670612	2	ナヘ"コ357-40X6	SCREW 357X6	
1-2	S01701001	1	マルサラネシ"3.57X12	SCREW 3.57X12	
1-3	S12693001	1	サト"ウハカム	DRIVING KNIFE CAM	
1-4	014680622	1	アナトメネシ"4.37クホ"ミ	SCREW 4.37	
1-5	S12439001	1	コロ	ROLLER	
1-6	S03897000	1	メスカハ"-M <ウス.チユウアツモノヨウ>	KNIFE COVER (M) <THIN. MEDIUM THICK-MATERIALS>	
1-7	062681212	2	ナヘ"コ437-40X12	SCREW 437X12	
4	S09340001	1	クロスプレート	CLOTH PLATE	

※ 8、10ページの全部品をセットでおもとの際は下記の部品コードで御注文下さい。

※ When ordering all parts as a set on pages 8 and 10, please order by the part no. codes below.

※ Für die Bestellung eines ganzen Teilesatzes auf Seite 8 und 10 müssen die untenstehenden Teilecode-Nummern verwendet werden.

※ Lors de la commande de toutes les pièces des pages 8 et 10 en tant que jeu, utiliser les codes de pièce indiqués ci-dessous.

※ El pedido de todas las piezas como un juego en las páginas 8 y 10, se debe hacer usando los códigos de pieza indicados a continuación.

機種 MODEL	品名 NAME OF PARTS	部品コード PARTS NO.	備考 REMARKS
B 600UL SERIES	C. C 装置セット エア- (水平式)	S 00233-401	国内用, FOR DOMESTIC
	C. C DEVICE SET AIR (FLAT TYPE)	S 00233-402	輸出用, FOR EXPORT

B. C.Cエアークントロール関係 / Chain cutter air controller mechanism / Bandabschneider-Druckluftsteuerung /  
 Mécanisme du dispositif de contrôle pneumatique du coupe-chaine /  
 Mecanismo de control neumático del cortador de adena

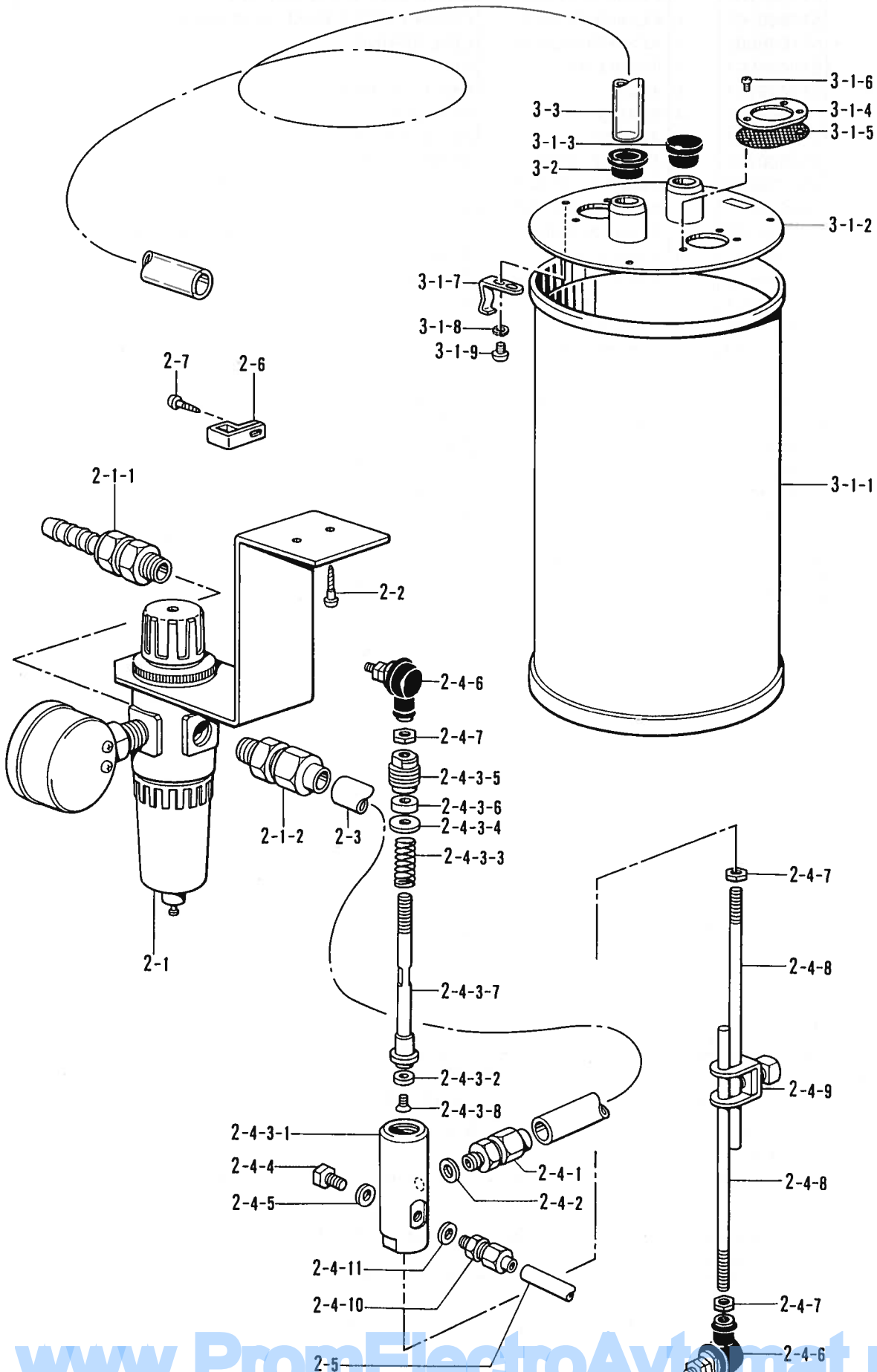

[www.PromElectroAutomat.ru](http://www.PromElectroAutomat.ru)



B. C. Cエアークンترول関係 / Chain cutter air controller mechanism / Bandabschneider-Druckluftsteuerung /  
 Mécanisme du dispositif de contrôle pneumatique du coupe-chaîne /  
 Mecanismo de control neumático del cortador de adena

REF.NO.	CODE	Q'TY	ヒンメイ	NAME OF PARTS	RMKS
2	147960001	1	C.Cエアークンローラークミ	AIR CONTROLLER SET (FOR CHAIN CUTTER)	
2-1	146679101	1	エアユニットクミ	AIR UNIT ASSEMBLY	
2-1-1	140678000	1	ホースツキ"テ	AIR TUBE CONNECTOR	
2-1-2	147189001	1	1/4オスコネクタークミ	CONNECTOR 1/4" ASSEMBLY	
2-2	101118001	2	マルモクネシ"4.5X20	SCREW 4.5X20	
2-3	147192000	1	エアチューブ"	AIR TUBE	
2-4	148384001	1	シリンダ"レンカンクミ	VALVE CYLINDER ASSEMBLY	
2-4-1	147193001	1	オスコネクタークミ	CONNECTOR ASSEMBLY	
2-4-2	147195000	1	ハツキン	PACKING	
2-4-3	146685001	1	レンカンハ"ンシリンダ"クミ	CONNECTING ROD VALVE CYLINDER ASSEMBLY	
2-4-3-1	146686000	1	レンカンハ"ンシリンダ"	CONNECTING ROD VALVE CYLINDER	
2-4-3-2	147707001	1	ハツキン	PACKING	
2-4-3-3	146688001	1	レンカンハ"ンハ"ネ	SPRING	
2-4-3-4	147145000	1	サ"ガ"ネ	WASHER	
2-4-3-5	146689000	1	レンカンハ"ンシリンダ"フタ	CONNECTING ROD VALVE CYLINDER CAP	
2-4-3-6	146690000	1	オイルシール	OIL SEAL	
2-4-3-7	146691000	1	レンカンハ"ンジ"ク	CONNECTING ROD VALVE CYLINDER STUD	
2-4-3-8	110185003	1	サラネシ"3.18	SCREW 3.18	
2-4-4	017061006	1	ボ"ルト6X10	BOLT 6X10	
2-4-5	146699000	1	ハツキン	PACKING	
2-4-6	119712001	2	シ"ョイント クミ	JOINT ASSEMBLY	
2-4-7	021060306	3	3シユナツト6	NUT 6	
2-4-8	146695001	2	レンカンナカ	CONNECTING ROD (INNER)	
2-4-9	181225001	1	レンカンタ"キクミ	CONNECTING ROD CLAMP ASSEMBLY	
2-4-10	146697001	1	オスコネクタークミ	CONNECTOR ASSEMBLY	
2-4-11	146699000	1	ハツキン	PACKING	
2-5	147428000	1	エアチューブ"	AIR TUBE	
2-6	120370001	2	コ"ート"ホルダ"A	CORD HOLDER (A)	
2-7	031311302	2	マルモクネシ"3.1X13	SCREW 3.1X13	
3	S09667001	1	エア"フィルター"BOXクミ	AIR FILTER BOX ASSEMBLY	
			<チエンキユウニユウカンヨウ>	<FOR CHAIN PIPE>	
3-1	147246001	1	フィルタホ"ツクスクミ	FILTER BOX ASSEMBLY	
3-1-1	147247001	1	フィルタホ"ツクス	FILTER BOX	
3-1-2	147248001	1	フィルタホ"ツクスフタクミ	FILTER BOX COVER ASSEMBLY	
3-1-3	147251001	1	メクラセン	OIL CAP	
3-1-4	144625001	2	ロカモウオサエ	FILTER FLANGE	
3-1-5	147252000	2	フィルタ	FILTER	
3-1-6	060670512	6	ハ"イント"357-40X5	SCREW 357X5	
3-1-7	111032001	3	メンイタトメイタハ"ネL	FACE PLATE SET PLATE SPRING (L)	
3-1-8	105248003	3	サ"ガ"ネ	WASHER	
3-1-9	S01297001	3	シメネシ"3.57X3.5	SCREW 3.57X3.5	
3-2	S06946000	1	ホースクチセン	HOSE CAP	
3-3	S06945000	1	ホース	HOSE	

C. Вакуум-фильтр-BOX 関係 / Vacuum filter box assembly / Unterdruckfilterkasteneinheit / Ensemble de boîtier du filtre à air à dépression / Conjunto de la caja del filtro de vacío

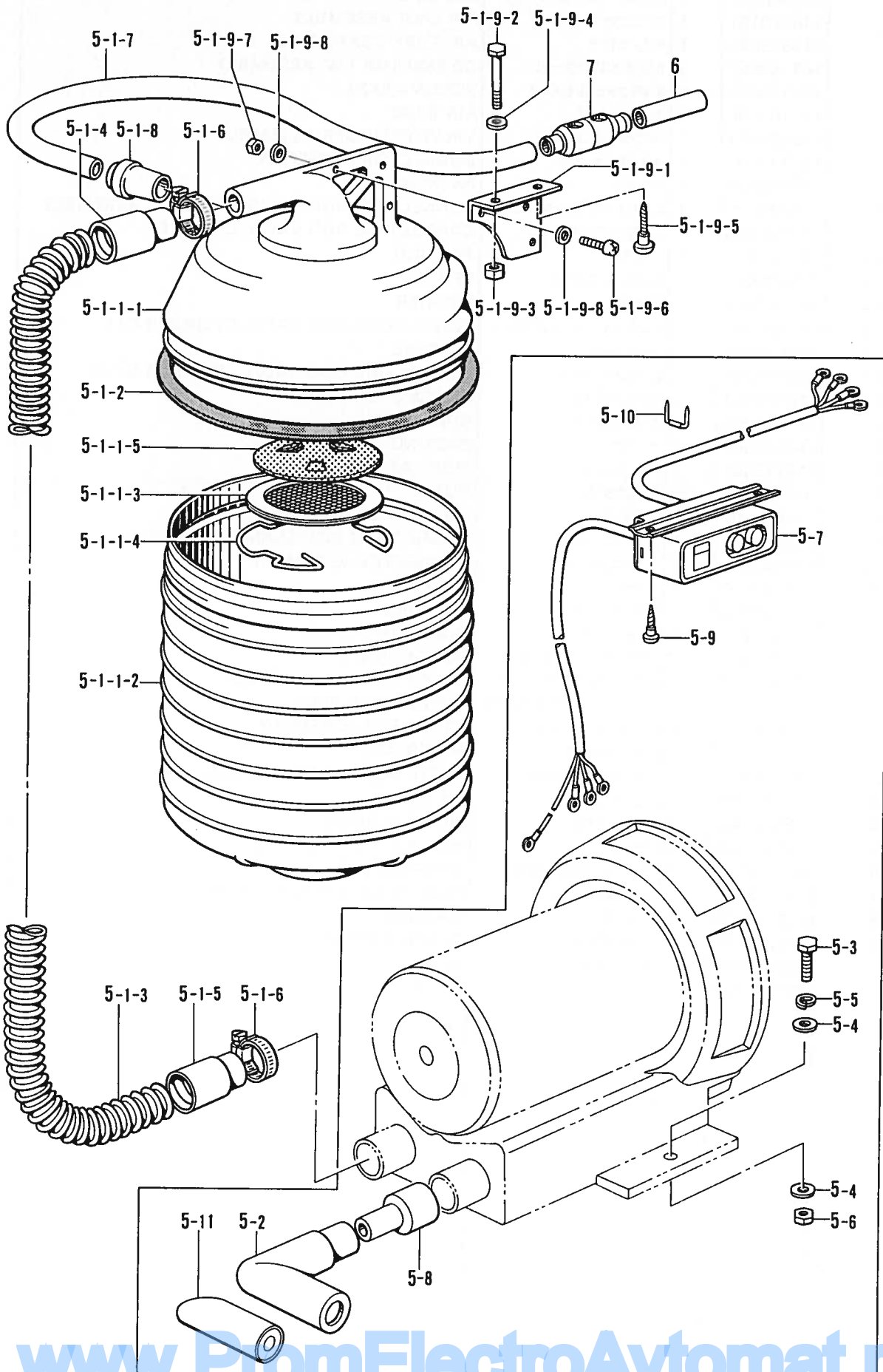

[www.PromElectroAvtomat.ru](http://www.PromElectroAvtomat.ru)

C. バキュームフィルター BOX 関係 / Vacuum filter box assembly / Unterdruckfilterkasteneinheit / Ensemble de boîtier du filtre à air à dépression / Conjunto de la caja del filtro de vacío

REF.NO.	CODE	Q'TY	ヒンメイ	NAME OF PARTS	RMKS
5	S09671001	1	ハ"キユウムフィルタBOXクミ <フ"ローフ"クナシ>	VACUUM FILTER BOX ASSEMBLY <EXCLUDE BLOWER ACCESSORIES>	
5	S09664001	1	ハ"キユウムフィルタBOXクミ <フ"ローフ"クツキ>	VACUUM FILTER BOX ASSEMBLY <INCLUDE BLOWER ACCESSORIES>	
5-1	S07916001	1	フィルタホ"ツクスクミ	FILTER BOX ASSEMBLY	
5-1-1	S07917001	1	リントコレクタクミ	LINT COLLECTOR ASSEMBLY	
5-1-1-1	S07918000	1	リントコレクタU	LINT COLLECTOR (U)	
5-1-1-2	S07919000	1	リントコレクタD	LINT COLLECTOR (D)	
5-1-1-3	S07920000	1	フィルター	FILTER	
5-1-1-4	S07921001	1	フィルタートメワ	STOP RING	
5-1-1-5	S07922001	1	フィルターウケ	FILTER GUIDE	
5-1-2	S07923000	1	ハ"ツキン	PACKING	
5-1-3	S07924000	1	ホースL	HOSE (L)	
5-1-4	S07925000	1	ゴ"ムカウス	RUBBER CUFFS	
5-1-5	S07926000	1	ゴ"ムカウス	RUBBER CUFFS	
5-1-6	S07927001	2	ホースハ"ント"	HOSE BAND	
5-1-7	S07928000	1	スイコミホース	SUCTION HOSE	
5-1-8	S07929000	1	ホースツキ"テS	HOSE JOINT (S)	
5-1-9	S07930001	1	ブラケットBクミ	BRACKET (B) ASSEMBLY	
5-1-9-1	S07931001	1	ブラケットB	BRACKET (B)	
5-1-9-2	S07932001	2	ボ"ルトM5	BOLT M5	
5-1-9-3	S07933001	2	ナツトM5	NUT M5	
5-1-9-4	026050136	2	ヒラサ"カ"ネコカ"タ5	PLAIN WASHER 5	
5-1-9-5	S07935001	2	モクネジ"	SCREW	
5-1-9-6	S07936001	3	シメネジ"M4	SCREW M4	
5-1-9-7	S07937001	3	ナツトM4	NUT M4	
5-1-9-8	S07938001	6	サ"カ"ネ	WASHER	
<ブローフゾク / BLOWER ACCESSORIES >					
5-2	143361000	1	サイレンサー	SILENCER	
5-3	017082203	2	ボ"ルト8X22	BOLT 8X22	
5-4	025080236	4	ヒラサ"カ"ネチユウ8	PLAIN WASHER 8	
5-5	028080242	2	ハ"ネサ"カ"ネ2-8	SPRING WASHER 2-8	
5-6	021080106	2	ナツト1シユ8	NUT 8	
5-7	143356101	1	スイッチコート"クミ BR	SWITCH CORD ASSEMBLY (BR)	
5-8	154778000	1	カツフ"リング"	COUPLING	
5-9	031451603	2	マルモクネジ"4.5X16	SCREW 4.5X16	
5-10	200190001	6	ステツフ"ル	STEPL	
5-11	143717000	1	ホシ"ヨサイレンサー	AUXILIARY SILENCER	
6	S10873000	1	ホース70	HOSE 70	
7	S13075001	1	フウリヨクチヨウセツキ	BLOWER ADJUSTER	

ブロー組一覧表 / BLOWER ASSEMBLY LIST / GEBLÄSELISTE /  
LISTE D'ENSEMBLE DE SOUFFLERIE / LISTA DE CONJUNTO DE SOPLADOR

ブロー組 BLOWER ASSEMBLY	備 考 REMARK			
	1 4 7 9 7 9 - 2 0 1	3 相 / Phase	200/220V	50/60Hz
1 4 7 9 7 9 - 1 0 2	3 相 / Phase	380V	50Hz	0.09kW
1 4 7 9 7 9 - 1 0 3	3 相 / Phase	220/380V	50Hz	0.09kW
1 4 7 9 7 9 - 1 0 4	1 相 / Phase	100V	50/60Hz	0.09/0.12kW
1 4 7 9 7 9 - 1 0 5	1 相 / Phase	220V	50Hz	0.09kW
1 4 7 9 7 9 - 1 0 6	1 相 / Phase	115V	60Hz	0.12kW
1 4 7 9 7 9 - 1 0 7	1 相 / Phase	240V	50Hz	0.09kW
1 4 7 9 7 9 - 1 0 8	3 相 / Phase	220/380V	50Hz	0.17kW
1 4 7 9 7 9 - 1 0 9	3 相 / Phase	200V	50/60Hz	0.17/0.28kW
1 4 7 9 7 9 - 1 1 0	1 相 / Phase	220V	50Hz	0.17kW
1 4 7 9 7 9 - 1 1 1	1 相 / Phase	115V	60Hz	0.28kW
1 4 7 9 7 9 - 1 1 2	1 相 / Phase	100V	50/60Hz	0.17/0.28kW
1 4 7 9 7 9 - 1 1 4	3 相 / Phase	400/440V	50Hz	0.09kW
1 4 7 9 7 9 - 1 1 5	3 相 / Phase	220/380V	60Hz	0.28kW

※ 上記ブロー組には、P.12 の Ref. No. 5-2~5-11 も含まれています。

※ The above blower assemblies include Ref. No. 5-2 to 5-11 on page 12.

※ Die obenstehende Gebläseeinheit schließt die Referenz-Nr. 5-2 bis 5-11 auf Seite 12 ein.

※ Les ensembles de soufflerie ci-dessus comprennent les numéros de référence de 5-2 à 5-11 à la page 12.

※ Los anteriores conjuntos de soplador incluyen los números de referencia 5-2 a 5-11 en la página 12.

CODE	REF.NO.	PAGE
S00220301	A4- 1	8
S00228000	A1- 1-1-8	2
	A2- 1-1-8	4
	A3- 1-1-8	6
	A4- 1-1-8	8
S00229101	A4- 1-1-10	8
S00231000	A1- 1-9	2
	A2- 1-9	4
	A3- 1-9	6
S01297001	B - 3-1-9	10
S01701001	A4- 1-2	8
S03897000	A1- 1-6	2
	A2- 1-6	4
	A3- 1-6	6
	A4- 1-6	8
S06945000	B - 3-3	10
S06946000	B - 3-2	10
S07916001	C - 5-1	12
S07917001	C - 5-1-1	12
S07918000	C - 5-1-1-1	12
S07919000	C - 5-1-1-2	12
S07920000	C - 5-1-1-3	12
S07921001	C - 5-1-1-4	12
S07922001	C - 5-1-1-5	12
S07923000	C - 5-1-2	12
S07924000	C - 5-1-3	12
S07925000	C - 5-1-4	12
S07926000	C - 5-1-5	12
S07927001	C - 5-1-6	12
S07928000	C - 5-1-7	12
S07929000	C - 5-1-8	12
S07930001	C - 5-1-9	12
S07931001	C - 5-1-9-1	12
S07932001	C - 5-1-9-2	12
S07933001	C - 5-1-9-3	12
S07935001	C - 5-1-9-5	12
S07936001	C - 5-1-9-6	12
S07937001	C - 5-1-9-7	12
S07938001	C - 5-1-9-8	12
S09327001	A1- 4-1	2
S09328001	A1- 4-2	2
S09330001	A2- 4	4
S09335001	A1- 4-3	2
S09337001	A3- 4	6
S09340001	A4- 4	8
S09664001	C - 5	12
S09667001	B - 3	10
S09671001	C - 5	12
S10873000	A1- 1-7	2
	A2- 1-7	4
	A3- 1-7	6
	C - 6	12
S10877001	A1- 1-8	2
	A2- 1-8	4
	A3- 1-8	6
S11678001	A1- 1-1-2	2
	A2- 1-1-2	4
	A3- 1-1-2	6
	A4- 1-1-2	8
S12428001	A1- 1-1-3	2
	A2- 1-1-3	4
	A3- 1-1-3	6
	A4- 1-1-3	8
S12429101	A1- 1-1-4	2
	A2- 1-1-4	4
	A3- 1-1-4	6
	A4- 1-1-4	8

CODE	REF.NO.	PAGE
S12433001	A1- 1-1-6	2
	A2- 1-1-6	4
	A3- 1-1-6	6
S12434001	A1- 1-1-16	2
	A2- 1-1-16	4
	A3- 1-1-16	6
	A4- 1-1-13	8
S12435001	A1- 1-1-13	2
	A3- 1-1-13	6
S12436001	A1- 1-1-18	2
	A2- 1-1-18	4
	A3- 1-1-18	6
S12438001	A2- 1-1-13	4
S12439001	A1- 1-5	2
	A2- 1-5	4
	A3- 1-5	6
	A4- 1-5	8
S12689101	A4- 1-1	8
S12690001	A4- 1-1-1	8
S12691001	A4- 1-1-6	8
S12692001	A4- 1-1-16	8
S12693001	A4- 1-3	8
S13075001	C - 7	12
S14256001	A1- 1-1-1	2
	A2- 1-1-1	4
	A3- 1-1-1	6
S14257001	A1- 1-1-10	2
	A2- 1-1-10	4
	A3- 1-1-10	6
S15069101	A1- 1-1	2
	A3- 1-1	6
S15070101	A2- 1-1	4
014680622	A1- 1-4	2
	A2- 1-4	4
	A3- 1-4	6
	A4- 1-4	8
017061006	B - 2-4-4	10
017082203	C - 5-3	12
021060306	B - 2-4-7	10
021080106	C - 5-6	12
025030132	A1- 1-1-15	2
	A1- 1-1-19	2
	A2- 1-1-15	4
	A2- 1-1-19	4
	A3- 1-1-15	6
	A3- 1-1-19	6
	A4- 1-1-15	8
025080236	C - 5-4	12
026050136	C - 5-1-9-4	12
028080242	C - 5-5	12
031311302	B - 2-7	10
031451603	C - 5-9	12
060630412	A1- 1-1-9	2
	A2- 1-1-9	4
	A3- 1-1-9	6
	A4- 1-1-9	8
060660512	A1- 1-1-12	2
	A2- 1-1-12	4
	A3- 1-1-12	6
	A4- 1-1-12	8
060670512	B - 3-1-6	10
062660712	A1- 1-1-7	2
	A2- 1-1-7	4
	A3- 1-1-7	6
	A4- 1-1-7	8
062670612	A4- 1-1-17	8
062670812	A1- 1-1-14	2

CODE	REF.NO.	PAGE
062670812	A2- 1-1-14	4
	A3- 1-1-14	6
062681212	A4- 1-7	8
101118001	B - 2-2	10
105216001	A1- 1-2	2
	A2- 1-2	4
	A3- 1-2	6
105248003	B - 3-1-8	10
110185003	B - 2-4-3-8	10
111032001	B - 3-1-7	10
119712001	B - 2-4-6	10
120370001	B - 2-6	10
124365001	A1- 1-1-17	2
	A2- 1-1-17	4
	A3- 1-1-17	6
	A4- 1-1-14	8
140273001	A1- 1-1-20	2
	A2- 1-1-20	4
	A3- 1-1-20	6
140678000	B - 2-1-1	10
141542001	A1- 1-1-11	2
	A1- 1-1-5	2
	A2- 1-1-11	4
	A2- 1-1-5	4
	A3- 1-1-11	6
	A3- 1-1-5	6
	A4- 1-1-11	8
	A4- 1-1-5	8
143356101	C - 5-7	12
143361000	C - 5-2	12
143717000	C - 5-11	12
144625001	B - 3-1-4	10
146679101	B - 2-1	10
146685001	B - 2-4-3	10
146686000	B - 2-4-3-1	10
146688001	B - 2-4-3-3	10
146689000	B - 2-4-3-5	10
146690000	B - 2-4-3-6	10
146691000	B - 2-4-3-7	10
146695001	B - 2-4-8	10
146697001	B - 2-4-10	10
146699000	B - 2-4-11	10
	B - 2-4-5	10
147145000	B - 2-4-3-4	10
147189001	B - 2-1-2	10
147192000	B - 2-3	10
147193001	B - 2-4-1	10
147195000	B - 2-4-2	10
147246001	B - 3-1	10
147247001	B - 3-1-1	10
147248001	B - 3-1-2	10
147251001	B - 3-1-3	10
147252000	B - 3-1-5	10
147428000	B - 2-5	10
147707001	B - 2-4-3-2	10
147960001	B - 2	10
148384001	B - 2-4	10
153172401	A1- 1	2
	A3- 1	6
153630001	A1- 1-3	2
	A3- 1-3	6
154692001	A2- 1-3	4
154693401	A2- 1	4
154778000	C - 5-8	12
181225001	B - 2-4-9	10
200190001	C - 5-10	12

[www.PromElectroAvtomat.ru](http://www.PromElectroAvtomat.ru)

---

brother

[www.PromElectroAvtomat.ru](http://www.PromElectroAvtomat.ru)

ブラザー工業株式会社

〒467 名古屋市瑞穂区妙音通1-32

TEL (052) 824-2392代

**BROTHER INDUSTRIES, LTD. NAGOYA, JAPAN**

185110

197511-101

1989, 11

Printed in Japan/Gedruckt in Japan/Imprimé au Japon/Impreso en Japón